

Motorschutzbügel/ Engine guard

YAMAHA MT - 07

ab Baujahr 2018 / from date of manufacture 2018

Artikel Nr.: / Item-no.:

5014560 00 05 anthrazit/anthracite



DE INHALT
GB CONTENTS

1x	700008579	Motorschutzbügel links	Engine guard left
1x	700008580	Motorschutzbügel rechts	Engine guard right
2x	700009982	Blinkerhalter	Indicator holder
2x	700009986	Gegenhalteplatte	Counterplate
1x	700009983	Schraubensatz	Screw kit:
	2x	Zylinderschrauben ISK M12 x 1,25 x 140	allen screw M12 x 1,25 x 140
	4x	Zylinderschrauben ISK M8 x 25	allen screw M8 x 25
	8x	U-Scheiben ø8,4	washer ø 8,4
	2x	Linsenschrauben M8x25	filister head screw M8x25
	4x	Linsenschraube M6x25	filister head screw M6x25
	4 x	Aludistanz Ø18xØ7x7	alu spacer Ø18xØ7x7
	2x	Selbstsichernde Mutter M8	self lock nut M8
1x	507.001	ProtectionPad Set schwarz/black	
		1x Padkopf links / Pad left	
		1x Padkopf rechts / Pad right	
		1x Polymerelement links / Polymer element left	
		1x Polymerelement rechts / Polymer element right	
		1x Logo-Blende links / Cover left	
		1x Logo-Blende rechts / Cover right	
		2x Hülse ø13 mm / Spacer ø13 mm	



Motorschutzbügel/ Engine guard

YAMAHA MT - 07

ab Baujahr 2018 / from date of manufacture 2018

Artikel Nr.: / Item-no.:

5014560 00 05 anthrazit/anthracite



DE BENÖTIGTE WERKZEUGE
GB TOOLS REQUIRED

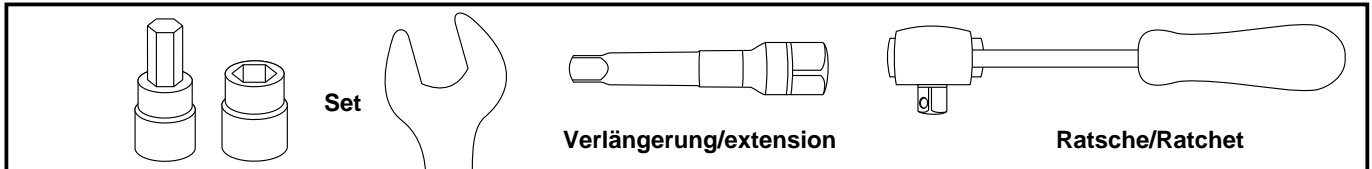

DE WICHTIG
GB IMPORTANT

Beachten Sie die in Ihrem Land geltenden Zulassungsbestimmungen.
Für den Bereich der BRD gilt: Ein Eintrag in die Fahrzeugpapiere ist nicht erforderlich.

Die Voraussetzung für die Montage ist natürlich eine gewisse technische Erfahrung. Wenn Sie sich nicht sicher sind, wie man eine bestimmte Arbeit ausführt, sollten Sie diese Ihrer Fachwerkstatt überlassen. Ziehen sie alle zugänglichen Schrauben zuerst nur locker an. Nachdem alles montiert ist, werden die Schrauben dann auf das entsprechende Anzugsmoment festgezogen. Dadurch wird sichergestellt, dass das Produkt spannungsfrei angebaut ist. Anzugsmomente beachten! Nach der Montage alle Verschraubungen auf festen Sitz kontrollieren!
Zur Montage ist eine zweite Person hilfreich.

Of course, the assembly requires a certain technical experience. If you are not sure how to execute a determined action, you should ask your local distributor to do it. First, tighten all screws only loosely. After mounting all parts, the screws should be tightened to the torque specified. This guarantees, that the product is mounted without tension. Observe the tightening torques of the manufacturer! Control all screw connections after the assembling for tightness!
To mount this guard, a second person is helpful.



DE ACHTUNG
GB CAUTION

Immer nur eine Seite nach der anderen montieren und den Motorblock unterbauen.
Ansonsten besteht die Gefahr, dass sich der Motor absenkt.

Mount one side after the other and support the engine block.
Otherwise, there is the risk that the engine block change position.

DE VORBEREITUNG
GB PREPARING

Vorbereitung:

Der Protection Pad - Kopf muß vor der Befestigung am Halter zusammgebaut werden.

Zuerst die Hülse einsetzen. ①
Anschließend das Polymerelement einschieben. ②

Bitte Reihenfolge beachten!

Preparing:

The Protection Pad kit must be assembled before attaching the holder.

First insert the spacer. ①
Then push in the polymer element. ②

Please note the sequence !

1

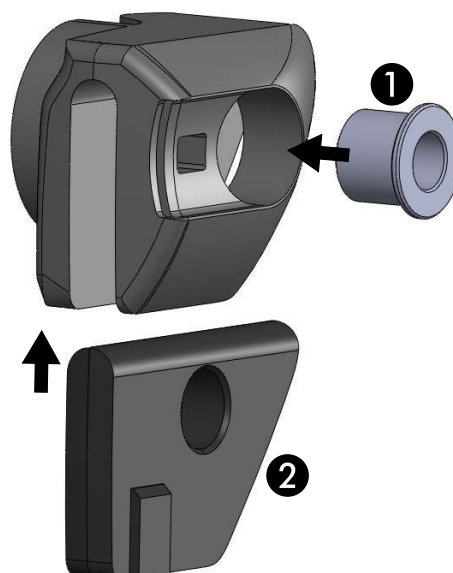

Motorschutzbügel/ Engine guard

YAMAHA MT - 07

ab Baujahr 2018 / from date of manufacture 2018

Artikel Nr.: / Item-no.:

5014560 00 05 anthrazit/anthracite



DE VORBEREITUNG
GB PREPARING

Die Schrauben der vorderen Blinkerbefestigung entfernen, diese entfallen. Nun die Blinker samt Halterung entfernen, hierfür die Kabel trennen, ggf. muss ein Kabelbinder getrennt werden. Nun die Blinker vom Halter lösen und am mitgelieferten Blinkerhalter befestigen.

Anschließend mit der Linsenschraube M8x25, den U- Scheiben Ø8,4 am demontierten Halter fixieren und von der Rückseite mit der Gegenhalteplatte, der U- Scheibe Ø8,4 sowie selbstsichernder Mutter M8 verschrauben.

Nun die komplette Baugruppe wieder verbauen, hierfür die Linsenschrauben M6x25 verwenden. Zwischen Baugruppe und Rahmen die Aludistanz Ø18xØ7x7 fügen. Blinkerkabel wieder verbinden.

Remove the screws of the front indicator attachment, these are obsolete. Now remove the indicators together with the bracket by disconnecting the cables, if necessary a cable tie must be disconnected. Now remove the indicators from the holder and attach them to the supplied indicator holder.

Then fix with the filister head screw M8x25, washers Ø8,4 on the disassembled holder and screw from the back with the counter plate, the washer Ø8,4 as well as the self lock nut M8.

Now reassemble the complete assembly using the filister head screws M6x25. Insert the alu spacer Ø18xØ7x7 between assembly and frame. Reconnect the indicator cable.

2

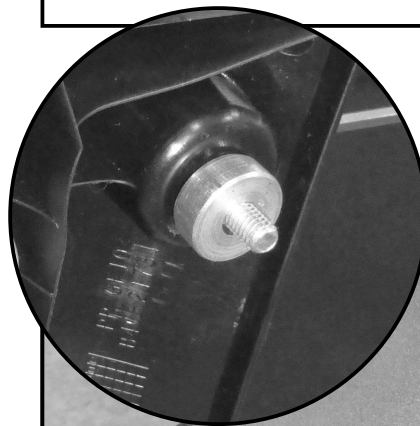
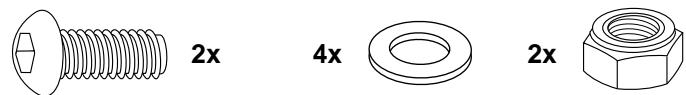

Rückseite / Backside



Motorschutzbügel/ Engine guard

YAMAHA MT - 07

ab Baujahr 2018 / from date of manufacture 2018

Artikel Nr.: / Item-no.:

5014560 00 05 anthrazit/anthracite



DE MONTAGEANLEITUNG
GB MOUNTING INSTRUCTIONS

RECHTE SEITE RIGHT SIDE

Vorbereitung Montage rechts:

Die Schrauben der vorderen Motoraufhängung ausdrehen.
Die zwei Schrauben der mittleren Aufhängung am Rahmen ausdrehen.
Die Originalschrauben entfallen.

Montage hinten rechts:

Den Motorschutzbügel mit den Zylinderschrauben M8x25 sowie U-Scheiben $\varnothing 8,4$ verschrauben.

Preparing:

Unscrew the screws of the front engine mount and the two screws on the frame of the middle suspension.
The original screws are obsolete.

Fastening of the engine guard rear right:
with allen screws M8x25 and washers $\varnothing 8,4$.

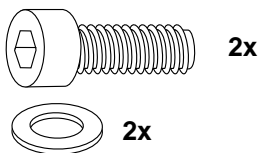

3

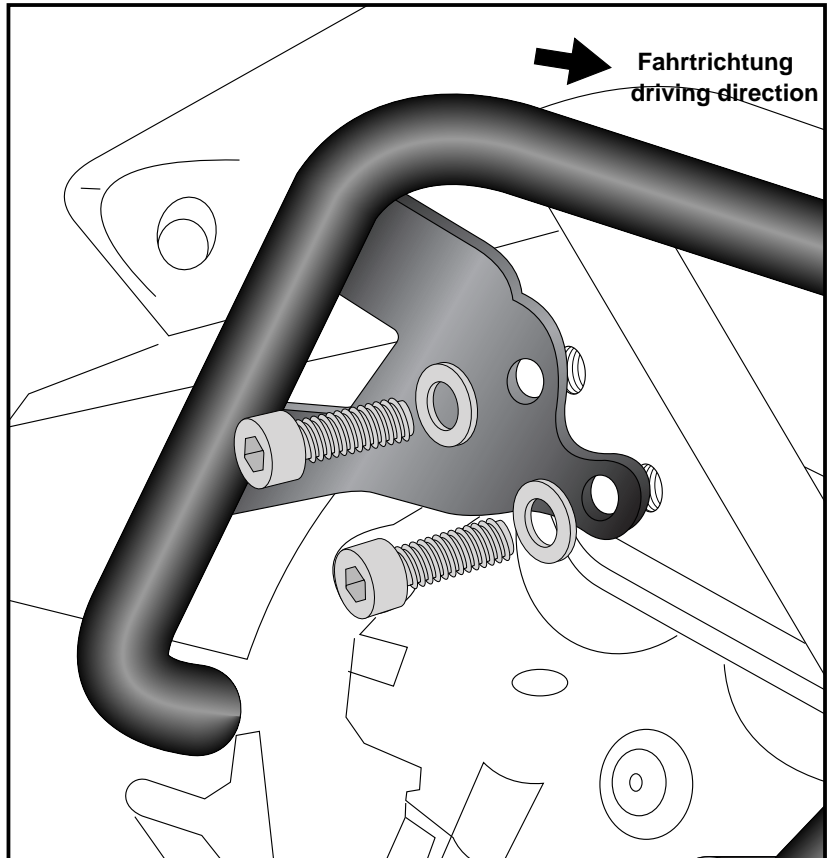

Montage vorne rechts:

Den Motorschutzbügel mit der Zylinderschraube M12 x 1,25 x 140 zusammen mit dem in Schritt 1 zusammengebauten ProtectionPad befestigen.

Fastening of the engine guard front right:
with allen screw M12 x 140 x 1,25 together with the prepared (step 1) ProtectionPad.

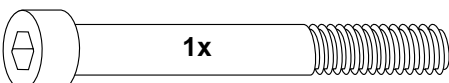

4

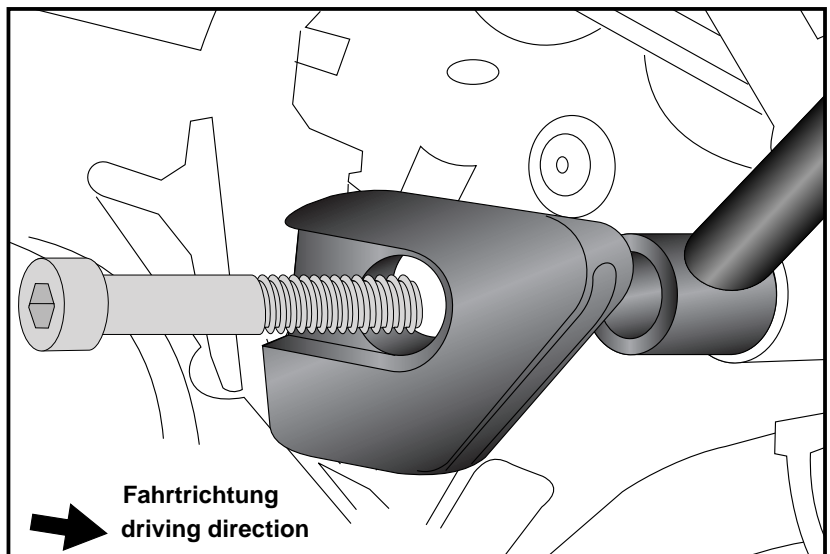

Motorschutzbügel/ Engine guard

YAMAHA MT - 07

ab Baujahr 2018 / from date of manufacture 2018

Artikel Nr.: / Item-no.:

5014560 00 05 anthrazit/anthracite



DE MONTAGEANLEITUNG
GB MOUNTING INSTRUCTIONS

Nach abgeschlossener Montage die Logo-Blende einsetzen.

After finishing the mounting, insert the cover.

5

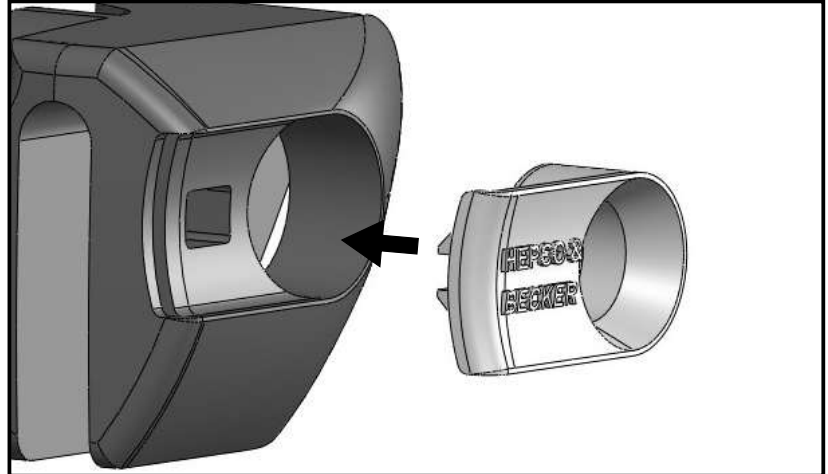

LINKE SEITE - LEFT SIDE

Befestigung Motorschutzbügel links:

wie rechts

Fastening of the engine guard left:

like right side

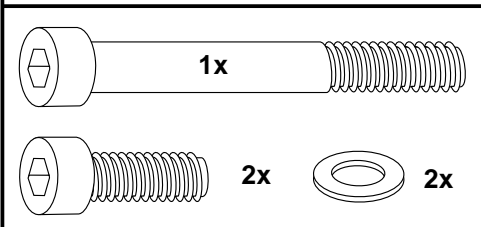

DE ACHTUNG
GB CAUTION

Nach der Montage alle Verschraubungen auf festen Sitz kontrollieren ! Abgebaute Teile wieder montieren. Bitte beachten Sie unsere beigegefügte Serviceinformationen.

Control all screw connections after the assembling for tightness! Reassemble the dismanteled parts. Please notice our enclosed service information.

Als weiteres Zubehör lieferbar:/ Also available:

6504560 00 05	Kofferträger Lock it / Side carrier Lock it
6304560 00 05	C-Bow Taschenhalter/C-Bow Softbag holder
6614560 01 05	Easyrack
6704560 00 01	Sportrack
5034560 00 05	Frontschutzbügel / Front guard
5064560 00 01	Tankring

Weiteres Zubehör auf unsere Homepage. More accessories: see our homepage.



Hepco & Becker GmbH
An der Steinmauer 6
D-66955 Pirmasens
Germany

Tel.: +49 (0)6331 - 1453 - 100
Fax: +49 (0)6331 - 1453 - 120
eMail: vertrieb@hepco-becker.de
www.hepco-becker.de