

# Kanister Cutout Set / Canister Cutout Set

**Moto Guzzi V9 Roamer**  
ab Baujahr 2016 /  
from date of manufacture 2016

Artikel Nr.: / Item-no.:

**4220546 00 01** schwarz/black

**Moto Guzzi V9 Bobber**  
ab Baujahr 2016 /  
from date of manufacture 2016

Artikel Nr.: / Item-no.:

**4220547 00 01** schwarz/black



**DE INHALT**  
**GB CONTENT**

Nicht passend für die Bobber Sport. Not suitable for the Bobber Sport.

**1x 700010537 Kanisterhalter links**

**1x 700009711 Kanister Cutout**

**1x 700010538 Schraubensatz:**

1x Spanngurt (aus 740012)

2x Zylinderschraube ISK M8x40

2x U-Scheibe Ø8,4

2x Stahldistanz Ø13xØ9x17 schwarz

4x Antivibrationspad

**1x 700010537 Canister holder left**

**1x 700009711 Canister Cutout**

**1x 700010538 Screw kit:**

1x Strap

2x Allen screw M8x40

2x Washer Ø8,4

2x Steel spacer Ø13xØ9x17 black

4x Anti-vibration pad



**DE WICHTIG**  
**GB IMPORTANT**

**DE** Kombinierbar mit Sissybar/Gepäckbrücke  
**GB** Can be combined with Sissybar/Rear rack

Beachten Sie die in Ihrem Land geltenden Zulassungsbestimmungen.

Für den Bereich der BRD gilt: Ein Eintrag in die Fahrzeugpapiere ist nicht erforderlich.

Die Voraussetzung für die Montage ist natürlich eine gewisse technische Erfahrung. Wenn Sie sich nicht sicher sind, wie man eine bestimmte Arbeit ausführt, sollten Sie diese Ihrer Fachwerkstatt überlassen.

Ziehen sie alle zugänglichen Schrauben zuerst nur locker an. Nachdem alles montiert ist, werden die Schrauben dann auf das entsprechende Anzugsmoment festgezogen. Dadurch wird sichergestellt, dass das Produkt spannungsfrei angebaut ist. Anzugsmomente beachten! Nach der Montage alle Verschraubungen auf festen Sitz kontrollieren!

Of course, the assembly requires a certain technical experience. If you are not sure how to execute a determined action, you should ask your local distributor to do it. First, tighten all screws only loosely. After mounting all parts, the screws should be tightened to the torque specified. This guarantees, that the product is mounted without tension. Observe the tightening torques of the manufacturer! Control all screw connections after the assembling for tightness!

**DE BENÖTIGTE WERKZEUGE**  
**GB TOOLS REQUIRED**

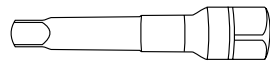
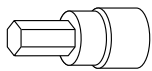

Verlängerung/extension

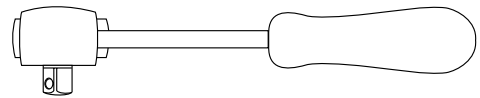

Ratsche/Ratchet

**DE VORBEREITUNG**  
**GB PREPARING**

Die beiden Schrauben im Heckfender links entfernen, diese entfallen. Die Antivibrationspads auf die Kontaktflächen der Kanister-Rückseite aufkleben.  
 Remove the two screws in the rear fender on the left, these are omitted. Glue the anti-vibration pads onto the contact surfaces of the rear of the canister.

**DE MONTAGEANLEITUNG**  
**GB MOUNTING INSTRUCTIONS**

**Montage Kanisterhalter hinten links:**

Die Montage erfolgt in den nun freien Gewindebohrungen mit den Zylinderschrauben M8x40 sowie U-Scheiben Ø8,4. Zwischen Halter und Rahmen die Stahldistanzen Ø13xØ9x17 fügen. Den Kanister mit dem Spanngurt befestigen.

**Fastening of the canister holder rear left:**

On the free thread with the allen screws M8x40 and washers Ø8,4. Add steel spacer Ø13xØ9x17 between holder and frame. Fix the canister with the strap.

**1**

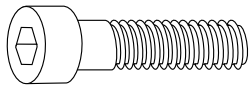
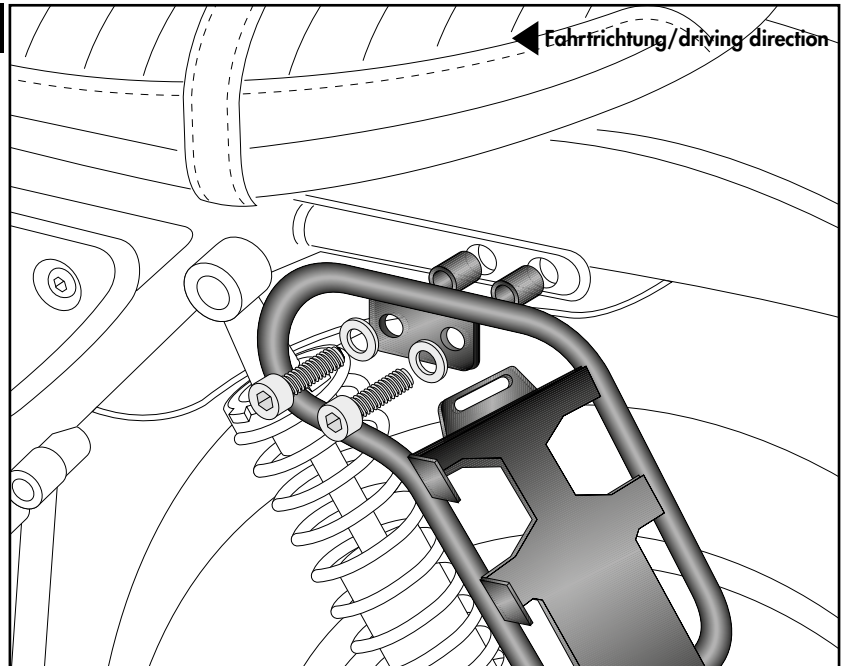

**2x**

**2x**

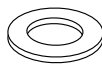

**2x**

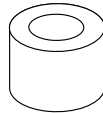

**DE ACHTUNG**  
**GB CAUTION**

Nach der Montage alle Verschraubungen auf festen Sitz kontrollieren ! Abgebaute Teile wieder montieren.  
 Bitte beachten Sie unsere beigefügten Serviceinformationen.  
 Control all screw connections after the assembling for tightness! Reassemble the dismantled parts.  
 Please notice our enclosed service information.

**Als weiteres Zubehör lieferbar:/ Also available:**

- 501546 00 01/501547 00 01 Motorschutzbügel / Engine guard
- 654546 01 01/654547 01 01 Gepäckbrücke Rohrausführung / Rear rack -tube type
- 611551 00 01/611552 00 01 Sissybar mit Gepäckbrücke/with rear rack

**Weiteres Zubehör auf unsere Homepage. More accessories: see our homepage.**



Hepco & Becker GmbH  
 An der Steinmauer 6  
 D-66955 Pirmasens  
 Germany

Tel.: +49 (0)6331 - 1453 - 100  
 Fax: +49 (0)6331 - 1453 - 120  
 eMail: [vertrieb@hepco-becker.de](mailto:vertrieb@hepco-becker.de)  
[www.hepco-becker.de](http://www.hepco-becker.de)