



DE INHALT
GB CONTENTS

1	700007743	Gepäckplatte	1	700007743	sportrack plate
1	700007744	Rastplatte	1	700007744	holding plate
4	Distanzhülsen schräg Ø20 x Ø7mm		4	special spacer Ø20 x Ø7mm	
2	Senkkopfschrauben M6 x 20		2	countersunk head screw M6 x 20	
2	Senkkopfschrauben M6 x 25		2	countersunk head screw M6 x 25	
2	U-Scheiben ø6,4		2	washer ø6,4	
4	selbstsichernde Muttern M6		4	self lock nuts M6	
4	Verschlußstopfen Ø8 mm		4	plastic plug Ø8 mm	
1	Logo Hepco & Becker ø30mm		1	emblem Hepco & Becker ø30mm	
2	Karosseriescheiben Ø10,5 x Ø30		2	body washer ø10,5 x ø30 mm	
2	Karosseriescheiben ø6,4x18 mm		2	body washer ø6,4 x ø18 mm	



Die Voraussetzung für die Montage ist natürlich eine gewisse technische Erfahrung. Wenn Sie sich nicht sicher sind, wie man eine bestimmte Arbeit ausführt, sollten Sie diese Ihrer Fachwerkstatt überlassen. Ziehen sie alle zugänglichen Schrauben zuerst nur locker an. Nachdem alles montiert ist, werden die Schrauben dann auf das entsprechende Anzugsmoment festgezogen. Dadurch wird sichergestellt, dass das Produkt spannungsfrei angebaut ist. Anzugsmomente beachten! Nach der Montage alle Verschraubungen auf festen Sitz kontrollieren!

Of course, the assembly requires a certain technical experience. If you are not sure how to execute a determined action, you should ask your local distributor to do it. First, tighten all screws only loosely. After mounting all parts, the screws should be tightened to the torque specified. This guarantees, that the product is mounted without tension. Observe the tightening torques of the manufacturer! Control all screw connections after the assembling for tightness!

Weiteres Zubehör auf unsere Homepage. More accessories: see our homepage.



Hepco & Becker GmbH
An der Steinmauer 6
D-66955 Pirmasens
Germany

Tel.: +49 (0)6331 - 1453 - 100
Fax: +49 (0)6331 - 1453 - 120
eMail: vertrieb@hepco-becker.de
www.hepco-becker.de



DE MONTAGEANLEITUNG
GB MOUNTING INSTRUCTIONS

Vorbereitung:

Schlossplatte (Suzuki Originalteil) an dem Soziussitz entfernen. Originalschrauben entfallen.

①

Original Schlossplatte an Gepäckplatte montieren mit Senkkopfschraube M6x25, Schrägscheiben Ø20xØ7mm, Karosseriescheiben ø6,4x18 mm und selbstsichernde Mutter M6.
(Richtung beachten, siehe Bild)

Preparing:

Dismantle pillion seat, dismantle Original Suzuki lid plate from the seat. Original screws are obsolete.

①

Fix the original lid plate at the Hepco & Becker sportrack plate with countersunk head screws M6 x 25, special washers Ø20xØ7mm, body washers ø6,4 x 18 and self lock nuts M6 as shown.
Notice correct direction of the holding plate.



Wenn das Sportrack nach dem Einrasten im Schloss zu viel Spiel hat (Klappergeräusche beim Fahren), können unter die Gummidämpfer der Schlossplatte (Suzuki Originalteil) noch die 2 x Karosseriescheiben ø10,5 x ø30 gefügt werden.

If the sportrack has too much tolerance (rattling noise while driving) after engagement in the lid, you can sandwich the body washers ø10,5 x ø30 between original rubber element and lid plate.

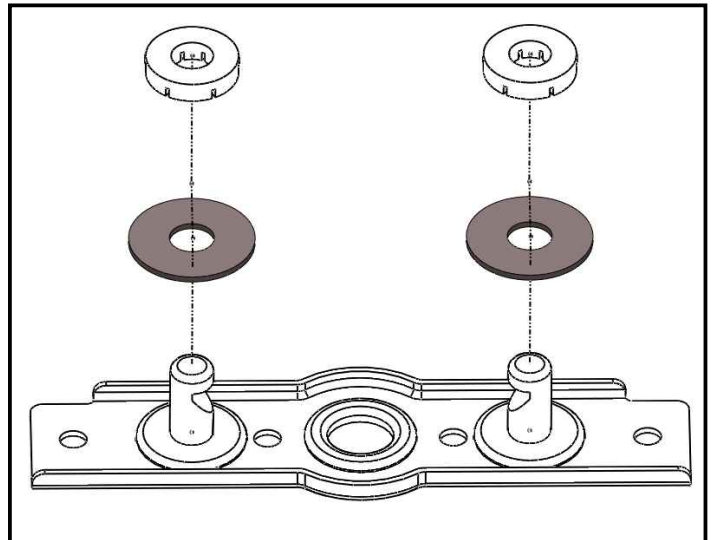



DE MONTAGEANLEITUNG
GB MOUNTING INSTRUCTIONS

②

Rastplatte an Gepäckplatte montieren mit Senkkopfschrauben M6x20, U-Scheiben ø6,4 und selbstsichernden Muttern M6 (Richtung beachten, siehe Bild)

Die 4 nicht benutzten Bohrungen mit Verschlussstopfen verschließen.

Die Befestigung des Sportracks am Motorrad erfolgt in der gleichen Weise wie beim Soziussitz. Bitte vor dem Fahren den festen Sitz des SPORTRACKS im Schloss kontrollieren !

②

Fix the holding plate at the Hepco & Becker sportrack plate with countersunk head screws M6 x 20, washers ø6,4 and self lock nuts M6 as shown.

Notice correct direction of the holding plate.

Put the plastic plugs into the free borings.

Before driving, control the correct and locked position of the SPORTRACK in the lid of the pillion seat !

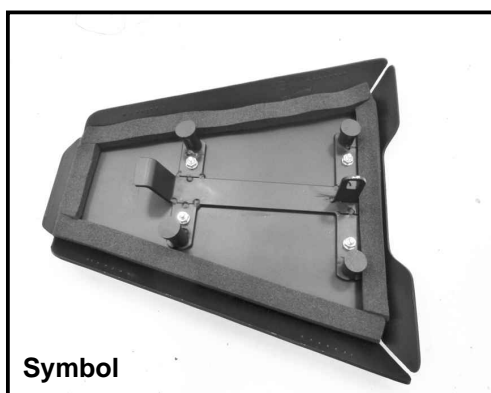
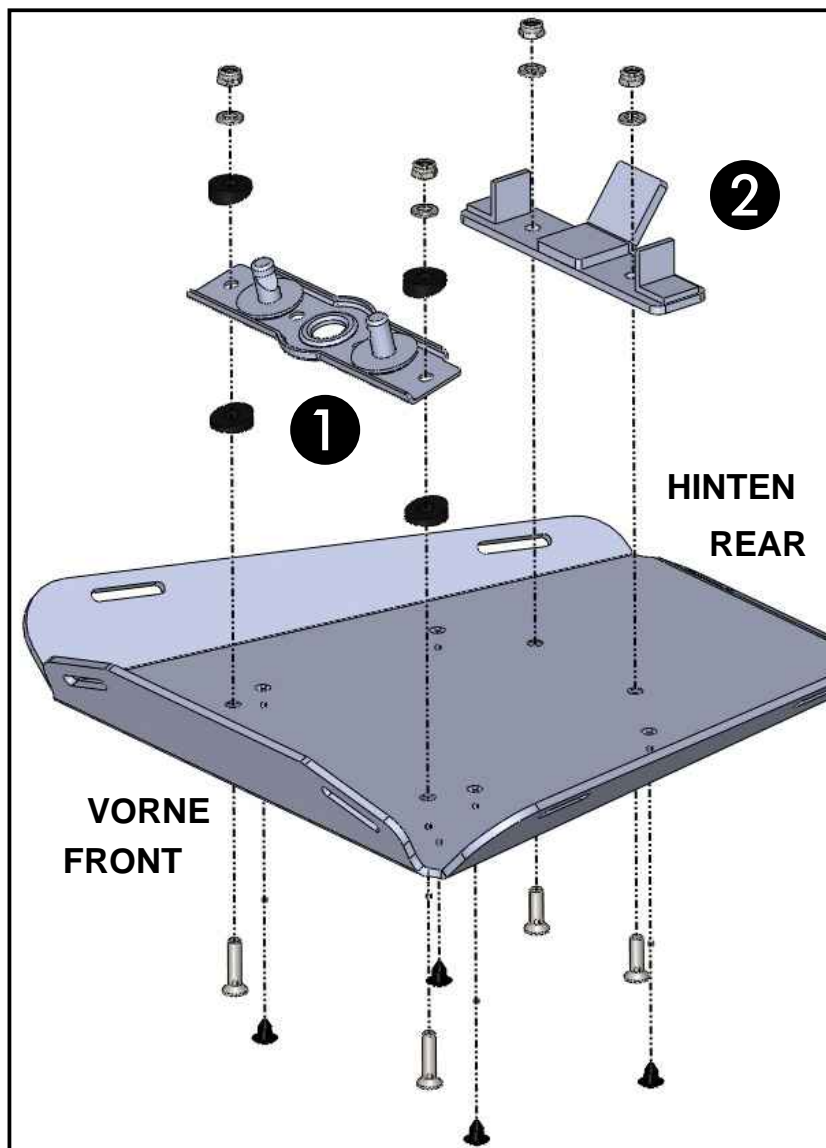

Das Dichtband auf der Innenseite des Sportracks einkleben (siehe Einblender) und das Logo außen in die Senkung kleben.

Affix the seal strip inside the sportrack (see picture) and stick the emblem outside into the reduction.