

CF-MOTO 675 NK
(2025-)

Art.Nr./Item-no.:

6707703 00 01 schwarz/black

CF-MOTO 675 SR-R
(2025-)

Art.Nr./Item-no.:

6707704 00 01 schwarz/black



Inhalt

1x 700015047 Gepäckplatte
1x 700015048 Unterbau
1x 700015049 Schraubensatz:

- 4 Senkschraube M6x20
- 4 U- Scheibe Ø6,4
- 4 Karosseriescheibe Ø8,4x2
- 4 Selbstsichernde Mutter M6
- 4 Gummipuffer
- 4 Verschlussstopfen Ø8
- 1 H&B Logo Ø30
- 1 Moosgummi 80 cm

Content

1x 700015047 Sportrack plate
1x 700015048 Base plate
1x 700015049 Screw kit:

- 4 Countersunk screw M6x20
- 4 Washer Ø6,4
- 4 Body washer Ø8,4x2
- 4 Self lock nut M6
- 4 Rubber bumper
- 4 Plastic plug Ø8
- 1 H&B Logo Ø30
- 1 Seal strip - lenght 80 cm



Kombinierbar mit
Can be combined with

C-Bow

Benötigte Werkzeuge / Required tools



Schraubensicherung,
mittelfest /
Liquid thread locker,
medium strength

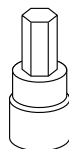

Set

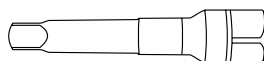

Verlängerung/extension

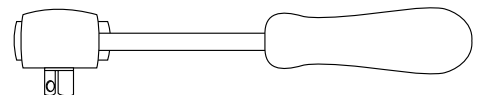

Ratsche/Ratchet

Wichtig / Important:

Beachten Sie die in Ihrem Land geltenden Zulassungsbestimmungen.

Für den Bereich der BRD gilt: Ein Eintrag in die Fahrzeugpapiere ist nicht erforderlich.

Wir empfehlen, die Montage in einer Fachwerkstatt durchführen zu lassen. Bei der Montage, alle zugänglichen Schrauben vorerst nur locker andrehen, sodass eine spannungsfreie Montage gewährleistet wird. Beim Anziehen der Schrauben, Anzugsmomente beachten.

We recommend having the installation carried out in a professional workshop. During installation, tighten all accessible screws loosely at first to ensure tension-free installation. When tightening the screws, observe the tightening torques.





Vorbereitende Maßnahmen / Preparatory actions

Den Soziussitz entfernen, dieser entfällt.

Remove the pillion seat, this is no longer required.

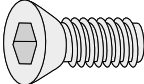
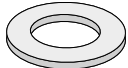
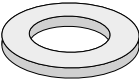
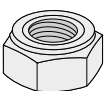
Montageanleitung / Installation Instruction

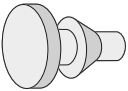
Unterbau/Base plate:

- | | | | |
|----|---|-----------------------------|----------|
| 4x |  | M6x20 | 1 |
| 4x |  | Ø6,4 | |
| 4x |  | Ø8,4x2 | |
| 4x |  | M6 | |
| 4x |  | Ø8mm | |
| 4x |   | Gummipuffer
Ruber buffer | |

SPORTRACK am Motorrad:

in der gleichen Weise wie beim Soziussitz.
Darauf achten, dass die Verriegelung hörbar einrastet.

SPORTRACK on the bike:

It's the same as fixing the pillion seat.
Ensure that the lock audibly engages.

Vor jeder Fahrt den festen Sitz des SPORTRACKS im Schloss kontrollieren.
Before each ride, check that the SPORTRACK is securely fastened in the lock.

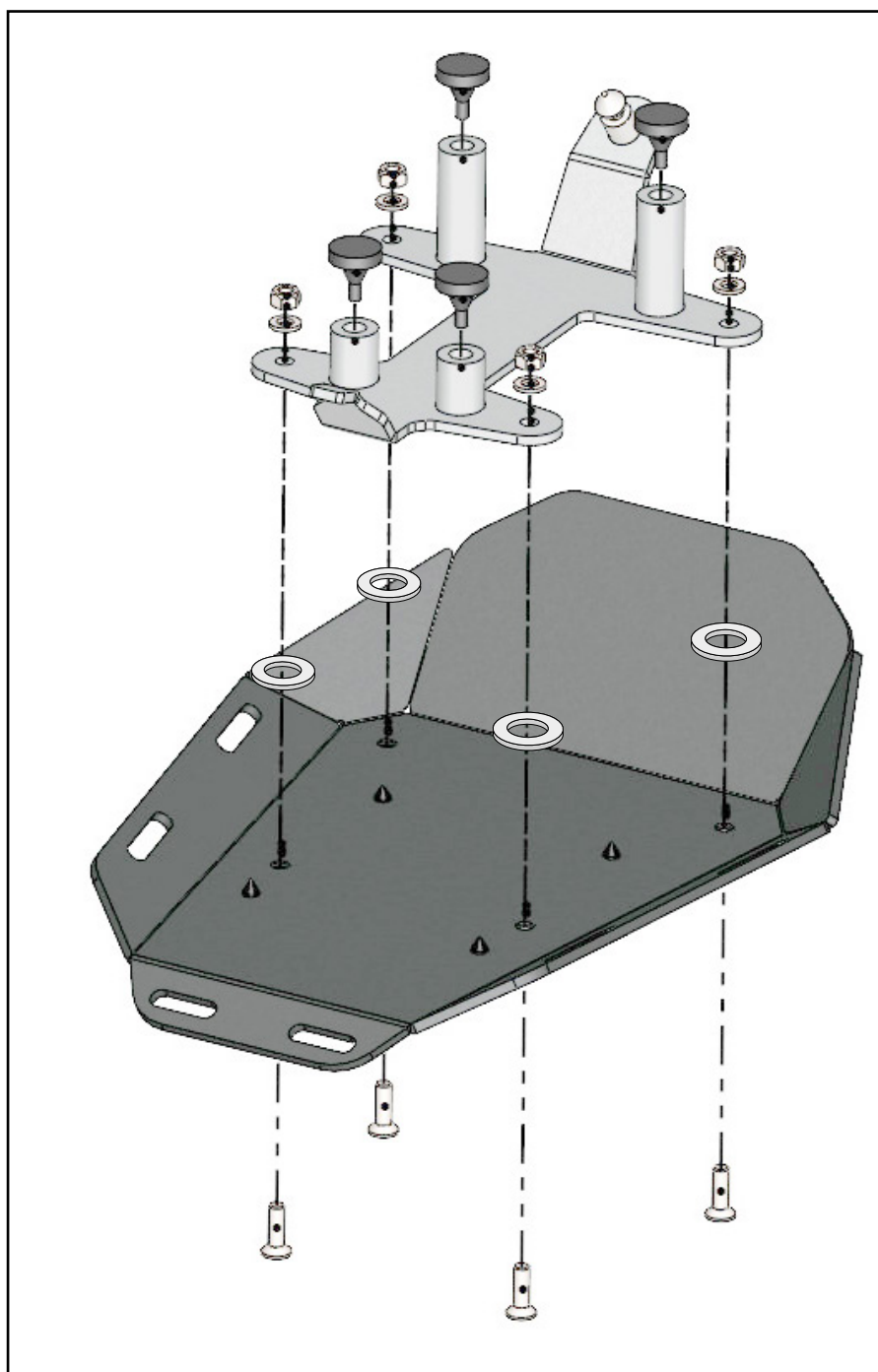

Montageanleitung / Installation Instruction

Das H&B Logo in die Vertiefung einkleben.
Die Verschlussstopfen in die 4 freien Bohrungen fügen.
Das Dichtband wie abgebildet anbringen.

Hinweis:

je nach Witterung dauert es bis zu 48h bis das Band seine volle Ausdehnung/ Höhe erreicht. Abhängig vom Abstand zwischen Platte und Verkleidung muss das Dichtband entweder auf der Platte oder an den Seiten angebracht werden.

Glue the H&B logo into the recess.
Insert the sealing plugs into the 4 free holes.
Fit the sealing tape as shown.

Note:

depending on weather conditions, it takes up to 48 hours for the seal strip to reach its full extension/height. Depending on distance between plate and fairing, the sealing tape must be applied either to the panel or to the sides.

2

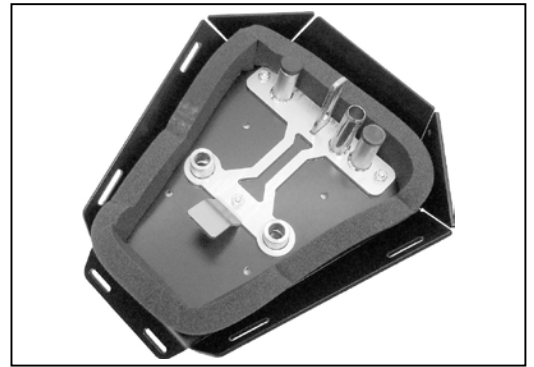

Symbolbilder/Symbolic images

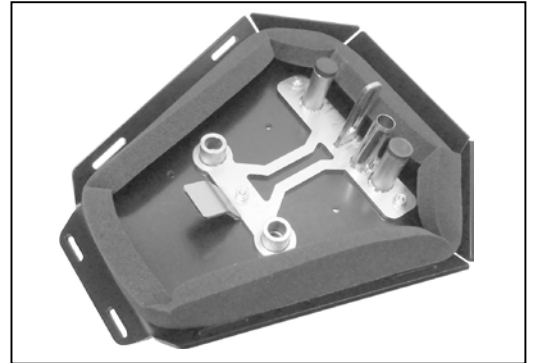

Achtung / Attention:

Nach der Montage alle Verschraubungen auf festen Sitz kontrollieren! Abgebaute Teile wieder montieren. Bitte beachten Sie unsere beigefügten Serviceinformationen.

Control all screw connections after the assembling for tightness! Reassemble the dismantled parts. Please notice our enclosed service information.

Weiteres Zubehör für dieses Modell auf www.hepco-becker.de / More accessories for this model see www.hepco-becker.de

HEPCO&BECKER GmbH | An der Steinmauer 6 | 66955 Pirmasens | Germany | Tel. +49 6331 1453100 | Fax: +49 6331 1453 120 | Mail: vertrieb@hepco-becker.de