

# Heckschutzbügel/ Rear guard

## Voge R 625

(2025-)

Artikel Nr.: / Item-no.:

**5047711 00 01** schwarz/black



**DE** INHALT  
**GB** CONTENT

1x 700015078 Heckschutzbügel  
1x 700015079 Schraubensatz:

4x Linsenschraube M8x45  
4x Aludistanz Ø18xØ9x27  
8x U-Scheibe Ø8,4

1x 700015078 Rear guard  
1x 700015079 Screw kit:

4x Filister head screw M8x45  
4x Alu spacer Ø18xØ9x27  
8x Washer Ø8,4

**DE** BENÖTIGTE WERKZEUGE  
**GB** TOOLS REQUIRED

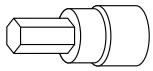

Set

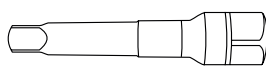

Verlängerung/extension

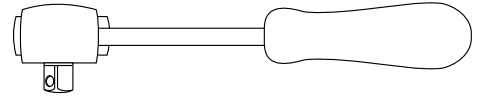

Ratsche/Ratchet



Empfehlung:  
Heckschutzzusatzbügel 42237711 00 01

120520/180225/190326

### Die Soziushaltegriffe entfallen.

Beachten Sie die in Ihrem Land geltenden Zulassungsbestimmungen.

Für den Bereich der BRD gilt: Ein Eintrag in die Fahrzeugpapiere ist nicht erforderlich.

Die Voraussetzung für die Montage ist natürlich eine gewisse technische Erfahrung. Wenn Sie sich nicht sicher sind, wie man eine bestimmte Arbeit ausführt, sollten Sie diese Ihrer Fachwerkstatt überlassen.

Ziehen sie alle zugänglichen Schrauben zuerst nur locker an. Nachdem alles montiert ist, werden die Schrauben dann auf das entsprechende Anzugsmoment festgezogen. Dadurch wird sichergestellt, dass das Produkt spannungsfrei angebaut ist. Anzugsmomente beachten! Nach der Montage alle Verschraubungen auf festen Sitz kontrollieren!

### The pillion handles are no longer required.

Of course, the assembly requires a certain technical experience. If you are not sure how to execute a determined action, you should ask your local distributor to do it. First, tighten all screws only loosely. After mounting all parts, the screws should be tightened to the torque specified. This guarantees, that the product is mounted without tension. Observe the tightening torques of the manufacturer! Control all screw connections after the assembling for tightness!

Die Schrauben der Soziusfußrasten entfernen, Schrauben werden wiederverwendet.

Die Schrauben der Soziushaltegriffe entfernen, Schrauben entfallen.

Remove the screws of the pillion footrests, screws are reused.

Remove the screws of the pillion handles, screws are obsolete.

### Montage Heckschutzbügel vorne rechts/links:

Zwischen Soziusfußrasten und Rahmen mit den Originalschrauben.

### Fastening of the rear guard front right/left:

Between pillion footrest and frame with the original screws.

**1**

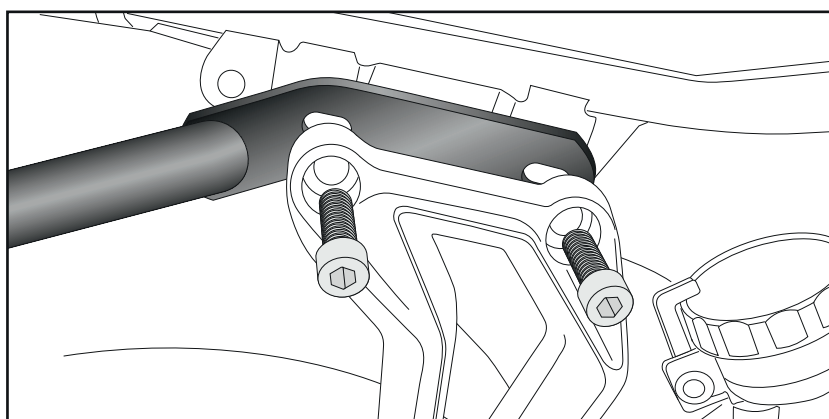
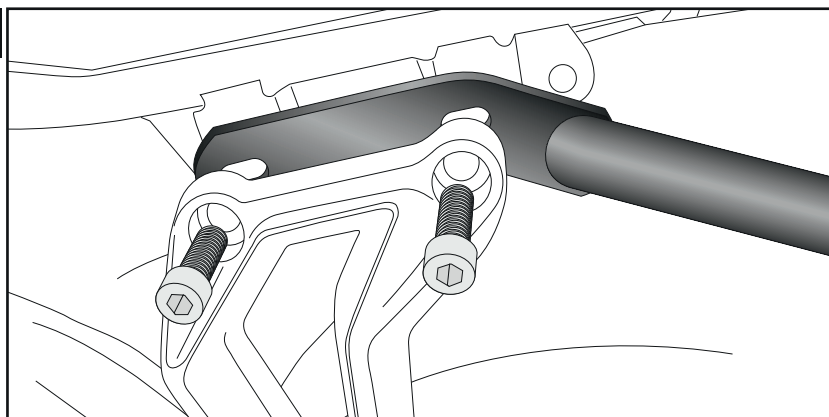

**Montage Heckschutzbügel hinten rechts/links:**

an den nun freien Gewindebohrungen mit den Linsenschrauben M8x45 sowie den U-Scheiben Ø8,4. Zwischen Lasche und Rahmen die Aludistanzen Ø18xØ9x27 stellen.

**Fastening of the rear guard rear right/left:**

At the now free threads with the filister head screws M8x45 and washers Ø8,4. Add alu spacers Ø18xØ9x27 between frame and rear guard.

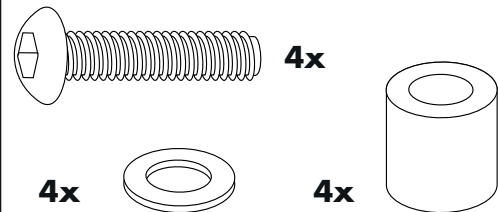

**2**

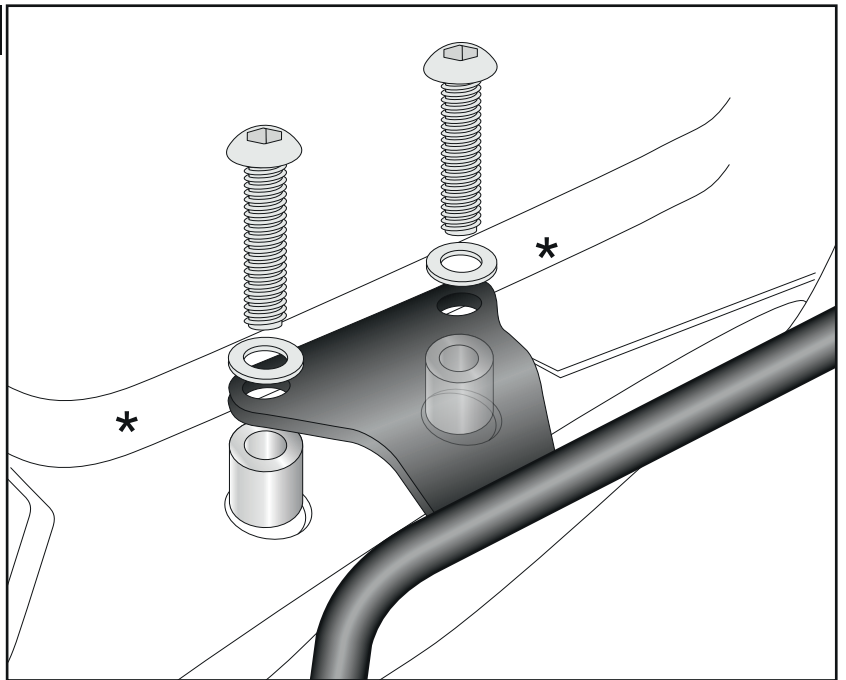

**\*Auf Grund von Fertigungstoleranzen am Fahrzeug müssen hier ggf. U-Scheiben Ø 8,4 ergänzt werden.**

**Due to manufacturing tolerances on the vehicle, washers Ø 8.4 may need to be added here.**



**Nach der Montage alle Verschraubungen auf festen Sitz kontrollieren ! Abgebaute Teile wieder montieren. Bitte beachten Sie unsere beigefügten Serviceinformationen.**

**Control all screw connections after the assembling for tightness! Reassemble the dismantled parts. Please notice our enclosed service information.**

**Weiteres Zubehör auf unserer Homepage. More accessories: see our homepage.**



Hepco & Becker GmbH  
An der Steinmauer 6  
D-66955 Pirmasens  
Germany

Tel.: +49 (0)6331 - 1453 - 100  
Fax: +49 (0)6331 - 1453 - 120  
eMail: [vertrieb@hepco-becker.de](mailto:vertrieb@hepco-becker.de)  
[www.hepco-becker.de](http://www.hepco-becker.de)