

C-Bow Taschenhalter / C-Bow holder

Voge 500 R

(2020-2024)

Artikel Nr.: / Item-no.:

6307609 00 01 schwarz/black

Voge R 625*

(2025-)

Artikel Nr.: / Item-no.:

6307711 00 01 schwarz/black

*Xtravel-und Ceros-Taschen nicht möglich.

*Xtravel-und Ceros-bags are not possible.



Vertikale C-Bow-Verlegung ist nicht möglich. Vertical C-bow installation is not possible.

DE INHALT
GB CONTENT

2x 700007063 C-Bow schwarz
1x 700011283 Halter vorne links
1x 700011284 Halter vorne rechts
1x 700011285 Halter hinten
1x 700011286 Schraubensatz:
2x Zylinderschraube M6x35
8x Sechskantschraube M6x16
8x U-Scheibe Ø6,4
4x Zylinderschraube M8x30

2x 700007063 C-Bow black
1x 700011283 Holder front left
1x 700011284 Holder front right
1x 700011285 Holder rear
1x 700011286 Screw kit:
2x Allen screw M6x35
8x Hexagon bolt M6x16
8x Washer Ø6,4
4x Allen screw M8x30



DE Baubreite 43 cm
GB Width 43 cm

DE Kombinierbar mit
GB Can be combined with
Alu-/Easyrack
Smarrack

DE BENÖTIGTE WERKZEUGE
GB TOOLS REQUIRED

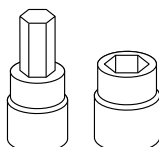

Set

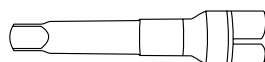

Verlängerung/extension

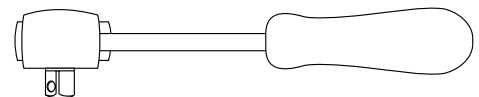

Ratsche/Ratchet

DE WICHTIG
GB IMPORTANT

Beachten Sie die in Ihrem Land geltenden Zulassungsbestimmungen.
Für den Bereich der BRD gilt: Ein Eintrag in die Fahrzeugpapiere ist nicht erforderlich.

Die Voraussetzung für die Montage ist natürlich eine gewisse technische Erfahrung. Wenn Sie sich nicht sicher sind, wie man eine bestimmte Arbeit ausführt, sollten Sie diese Ihrer Fachwerkstatt überlassen.
Ziehen sie alle zugänglichen Schrauben zuerst nur locker an. Nachdem alles montiert ist, werden die Schrauben dann auf das entsprechende Anzugsmoment festgezogen. Dadurch wird sichergestellt, dass das Produkt spannungsfrei angebaut ist. Anzugsmomente beachten! Nach der Montage alle Verschraubungen auf festen Sitz kontrollieren!

Of course, the assembly requires a certain technical experience. If you are not sure how to execute a determined action, you should ask your local distributor to do it. First, tighten all screws only loosely. After mounting all parts, the screws should be tightened to the torque specified. This guarantees, that the product is mounted without tension. Observe the tightening torques of the manufacturer! Control all screw connections after the assembling for tightness!

DE VORBEREITUNG
GB PREPARING

Windabweiser unter dem originalen Kennzeichenträger demontieren, dieser entfällt.
Die beiden vorderen Originalschrauben entfernen, diese entfallen.
Soziusfußrasten demontieren, diese werden wiederverwendet.
Remove the wind deflector under the original licence plate holder, this is not necessary.
Remove the two front original screws, these are not necessary.
Remove the pillion footrests, they will be reused.

DE MONTAGEANLEITUNG
GB MOUNTING INSTRUCTIONS

Montage Halter hinten:

In den nun freien Gewinden unter dem Heck mit den Zylinderschrauben M6x35.

Fastening of the rear holder:

In the now free threads under the rear with allen screws M6x35.

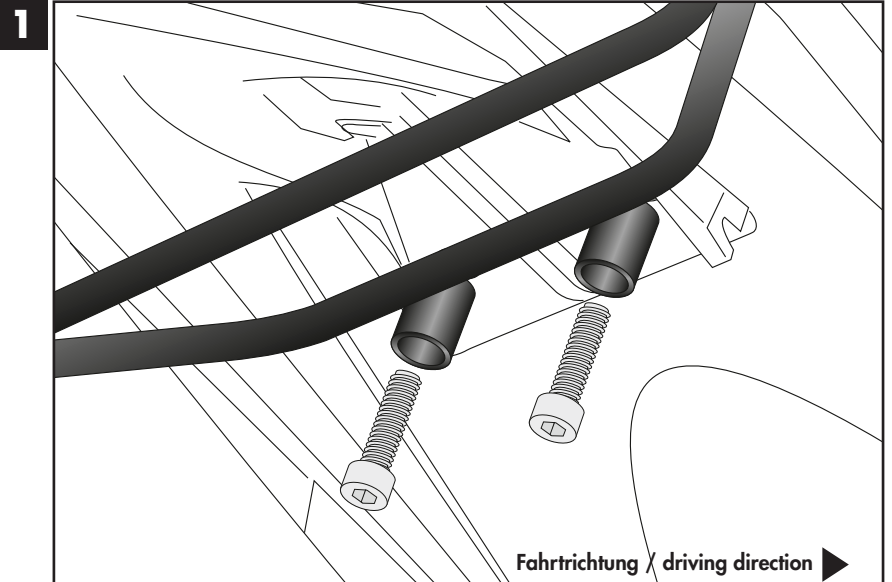
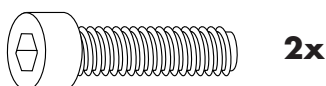

Montage Halter vorne rechts/links:

Diese werden zusammen mit den Soziusfußrasten und den Zylinderschrauben M8x30 befestigt.

Fastening of the holder front right/left:

These are fixed together with the pillion footrests with the allen screws M8x30.

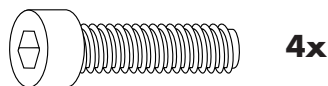

2

← Fahrtrichtung/driving direction

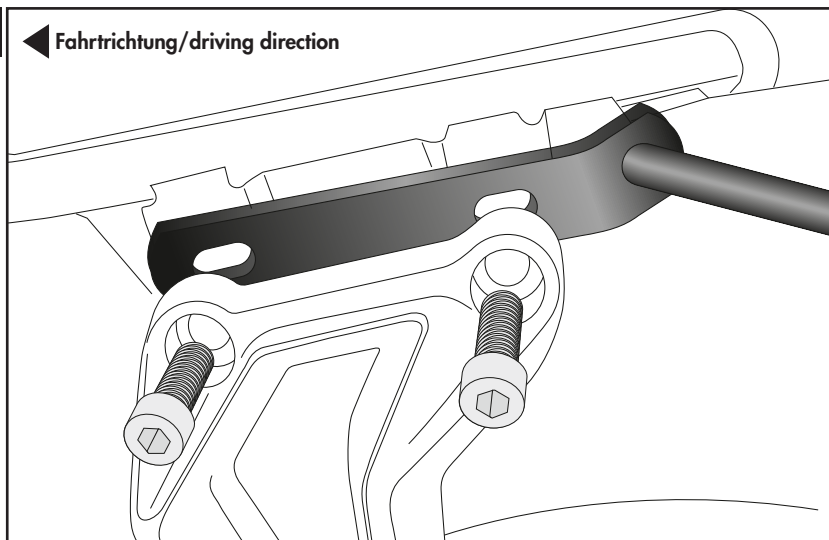

Montage der C-Bows rechts/links:

An den montierten Adaptern.

Dazu die Sechskantschrauben M6x16 und die U-Scheiben Ø6,4 verwenden.

Fastening of the C-Bows right/left:

On the mounted adapters.

Use hexagon bolts M6x16 and washers Ø6,4.



3

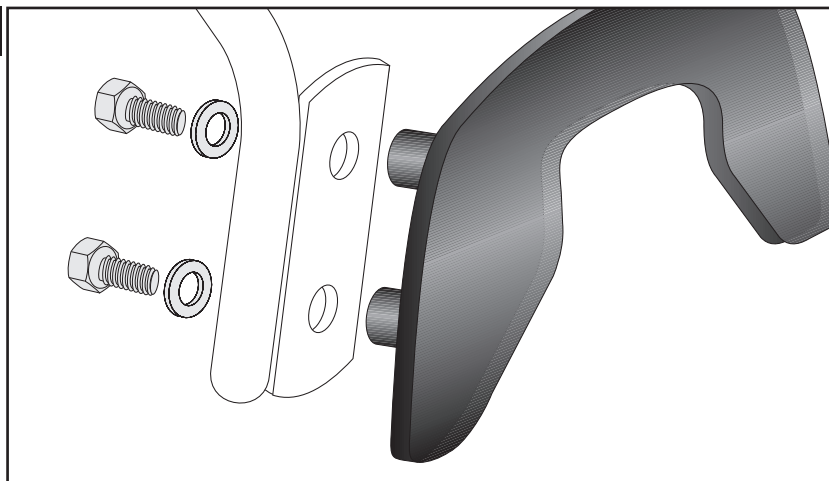

Nach der Montage alle Verschraubungen auf festen Sitz kontrollieren! Abgebaute Teile wieder montieren. Bitte beachten Sie unsere beigelegten Serviceinformationen.

Control all screw connections after the assembling for tightness! Reassemble the dismantled parts. Please notice our enclosed service information.

Weiteres Zubehör auf unserer Homepage. More accessories: see our homepage.



Hepco & Becker GmbH
An der Steinmauer 6
D-66955 Pirmasens
Germany

Tel.: +49 (0)6331 - 1453 - 100
Fax: +49 (0)6331 - 1453 - 120
eMail: vertrieb@hepco-becker.de
www.hepco-becker.de