

Gepäckbrücke (Rohrausführung) / Rear rack (tube type)



TRIUMPH Street Scrambler / Scrambler 900
ab Baujahr 2017 / from date of manufacture 2017



Artikel Nr.: / Item-no.:

6547557 01 01 schwarz/black

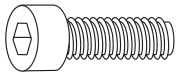
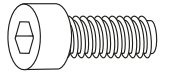
DE INHALT
GB CONTENTS

1x	700009258	Gepäckbrücke schwarz / Rear rack black	
1	700009916	Schraubensatz/Screw kit:	
	2x	Zylinderschraube mit ISK M8x35 allen screw M8x35	
	2x	Zylinderschraube mit ISK M8x30 allen screw M8x30	 2x Aludistanz ø25xø9x5mm alu spacer ø25xø9x5mm

DE BENÖTIGTE WERKZEUGE
GB TOOLS REQUIRED

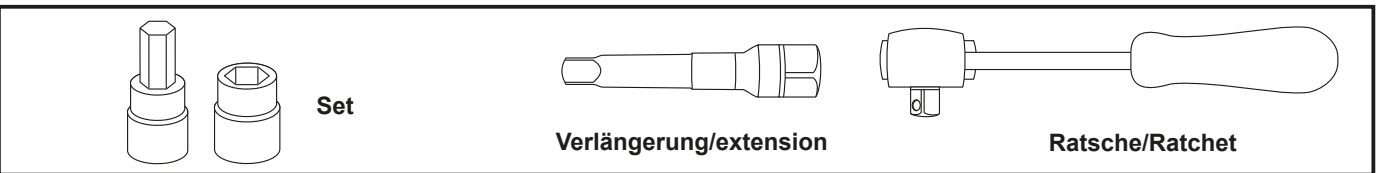

Die Kombination ist mit C-Bow einseitig links (6317557 00 01) möglich!
The combination is possible with C-Bow single-sided left (6317557 00 01)!

010317/30/1024

Gepäckbrücke (Rohrausführung) / Rear rack (tube type)

TRIUMPH Street Scrambler / Scrambler 900
ab Baujahr 2017 / from date of manufacture 2017



Artikel Nr.: / Item-no.:

6547557 01 01 schwarz/black

DE WICHTIG
GB IMPORTANT

Die Voraussetzung für die Montage ist natürlich eine gewisse technische Erfahrung. Wenn Sie sich nicht sicher sind, wie man eine bestimmte Arbeit ausführt, sollten Sie diese Ihrer Fachwerkstatt überlassen. Ziehen sie alle zugänglichen Schrauben zuerst nur locker an. Nachdem alles montiert ist, werden die Schrauben dann auf das entsprechende Anzugsmoment festgezogen. Dadurch wird sichergestellt, dass das Produkt spannungsfrei angebaut ist. Anzugsmomente beachten! Nach der Montage alle Verschraubungen auf festen Sitz kontrollieren!

Of course, the assembly requires a certain technical experience. If you are not sure how to execute a determined action, you should ask your local distributor to do it. First, tighten all screws only loosely. After mounting all parts, the screws should be tightened to the torque specified. This guarantees, that the product is mounted without tension. Observe the tightening torques of the manufacturer! Control all screw connections after the assembling for tightness!

DE VORBEREITUNG
GB PREPARING

Den Soziussitz abnehmen. Hierzu die Befestigungsschraube hinten unterm Sitz lösen.

Tip: Für eine bessere Zugänglichkeit das Sitzpolster etwas nach oben drücken.

Die hintere Abdeckung unter dem Soziussitz demontieren. Hierzu die 4x Originalschrauben ausdrehen, diese entfallen. Die beiden Originalschrauben an den Federbeinen lösen, diese werden wieder verwendet!

Remove the passenger seat. To do this, loosen the fastening screw at the rear under the seat.

Tip: For better accessibility, press the seat cushion slightly upwards.

Remove the rear cover under the passenger seat. To do this, unscrew the 4x original screws, these are no longer necessary. Loosen the two original screws on the struts, these will be reused!

DE MONTAGEANLEITUNG
GB MOUNTING INSTRUCTIONS

Montage der Gepäckbrücke

vorne links / rechts:

Die Gepäckbrücke mit den beiden vorderen Befestigungslaschen über die obere Federbeinbefestigung stecken und mit den Originalschrauben und Originalscheiben lose andrehen. Die Gepäckbrücke auf den Heckrahmen ablegen.

Die Originalschrauben mit Schraubensicherung Loctite 243 mittelfest eindrehen!

Fastening of the rear rack front left+right:

Insert the rack with the two front fastening straps over the upper shock absorber fixing and loosely screw on with the original screws and washers. Place the rear rack on the rear frame.

Screw in the original screws with Loctite 243 screw retention medium-tight!

1

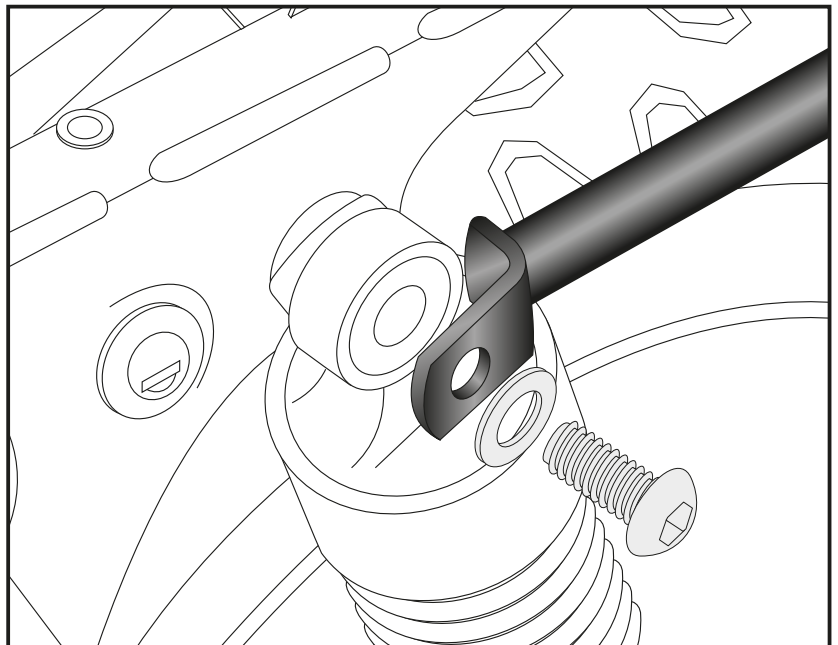

Gepäckbrücke (Rohrausführung) / Rear rack (tube type)

TRIUMPH Street Scrambler / Scrambler 900
ab Baujahr 2017 / from date of manufacture 2017



Artikel Nr. / Item-no.:

6547557 01 01 schwarz/black

DE MONTAGEANLEITUNG GB MOUNTING INSTRUCTIONS

Montage der Gepäckbrücke hinten:
Auf die beiden freien Gewindebohrungen die Aludistanzen Ø25xØ9x5 auflegen.
Tip: Zur besseren Montage mit etwas Klebeband fixieren.

Fastening of the rack rear:
Place the aluminium spacers Ø25xØ9x5 on the two free tapped holes.
Tip: For better installation, fix it with some adhesive tape.



2

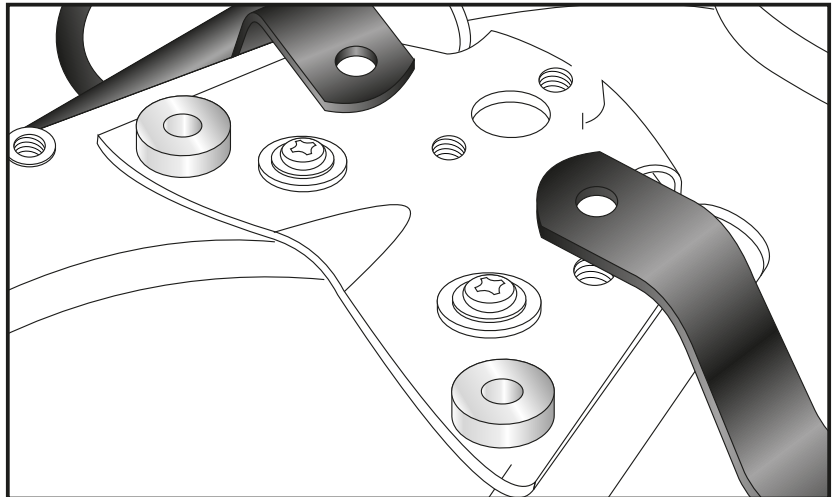

Montage der Gepäckbrücke hinten:
Die Befestigung erfolgt zusammen mit der vorher entfernten Abdeckung und den Zylinderschrauben M8x30 hinten und den Zylinderschrauben M8x35 vorne.
Den Soziussitz wieder aufstecken und mit der Originalschraube fixieren.

Fastening of the rack rear:
Together with the previously removed cover with allen screws M8x30 at the rear and allen screws M8x35 at the front.
Mount the passenger seat again and fix it with the original screw.

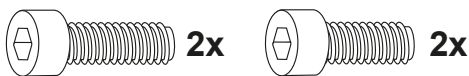

2

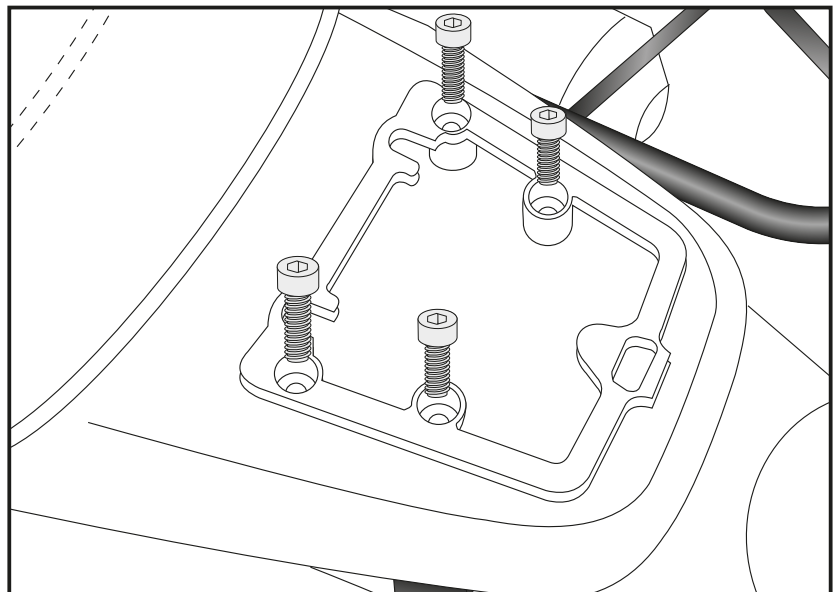

DE ACHTUNG
GB CAUTION

Nach der Montage alle Verschraubungen auf festen Sitz kontrollieren ! Abgebaute Teile wieder montieren. Bitte beachten Sie unsere beigegefügte Serviceinformationen.
Control all screw connections after the assembling for tightness! Reassemble the dismantled parts. Please notice our enclosed service information.

Als weiteres Zubehör lieferbar / Also available:

- 6317557 00 01 C-Bow Halter einseitig links / C-Bow holder single-side left
- 5017557 00 01 Motorschutzbügel, schwarz / Engine guard, black
- 7007557 00 01 Lampenschutzgitter / Headlight grilles
- 6137557 00 01 Solorack ohne Rückenlehne / Solorack without back rest

Weiteres Zubehör auf unsere Homepage. More accessories: see our homepage.



Hepco & Becker GmbH
An der Steinmauer 6
D-66955 Pirmasens
Germany

Tel.: +49 (0)6331 - 1453 - 100
Fax: +49 (0)6331 - 1453 - 120
eMail: vertrieb@hepco-becker.de
www.hepco-becker.de