

MOTORSCHUTZBÜGEL/ ENGINE GUARD



YAMAHA XSR 700 / XTribute
(2022-2025)

Art.Nr./Item-no.:

5014578 00 01 schwarz/black

Inhalt

1x 700012935 Motorschutzbügel links
1x 700012936 Motorschutzbügel rechts
1x 700012937 Schraubensatz:

- 2 Zylinderschraube M12x1,25x90
- 4 Zylinderschraube M8x25
- 2 Stahldistanz verzinkt Ø30xØ13x47
- 2 U-Scheibe Ø12,5
- 4 U-Scheibe Ø8,4
- 1 Verbindungsstück Ø25

Content

1x 700012935 Engine guard left
1x 700012936 Engine guard right
1x 700012937 Screw kit:

- 2 Allen screw M12x1,25x90
- 4 Allen screw M8x25
- 2 Metal spacer galvanised Ø30xØ13x47
- 2 Washer Ø12,5
- 4 Washer Ø8,4
- 1 Connector Ø25

Benötigte Werkzeuge / Required tools

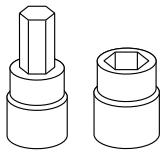

Set

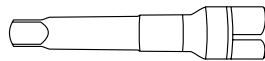

Verlängerung/extension

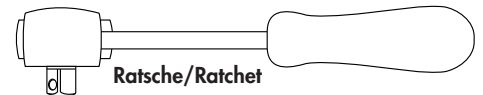

Ratsche/Ratchet

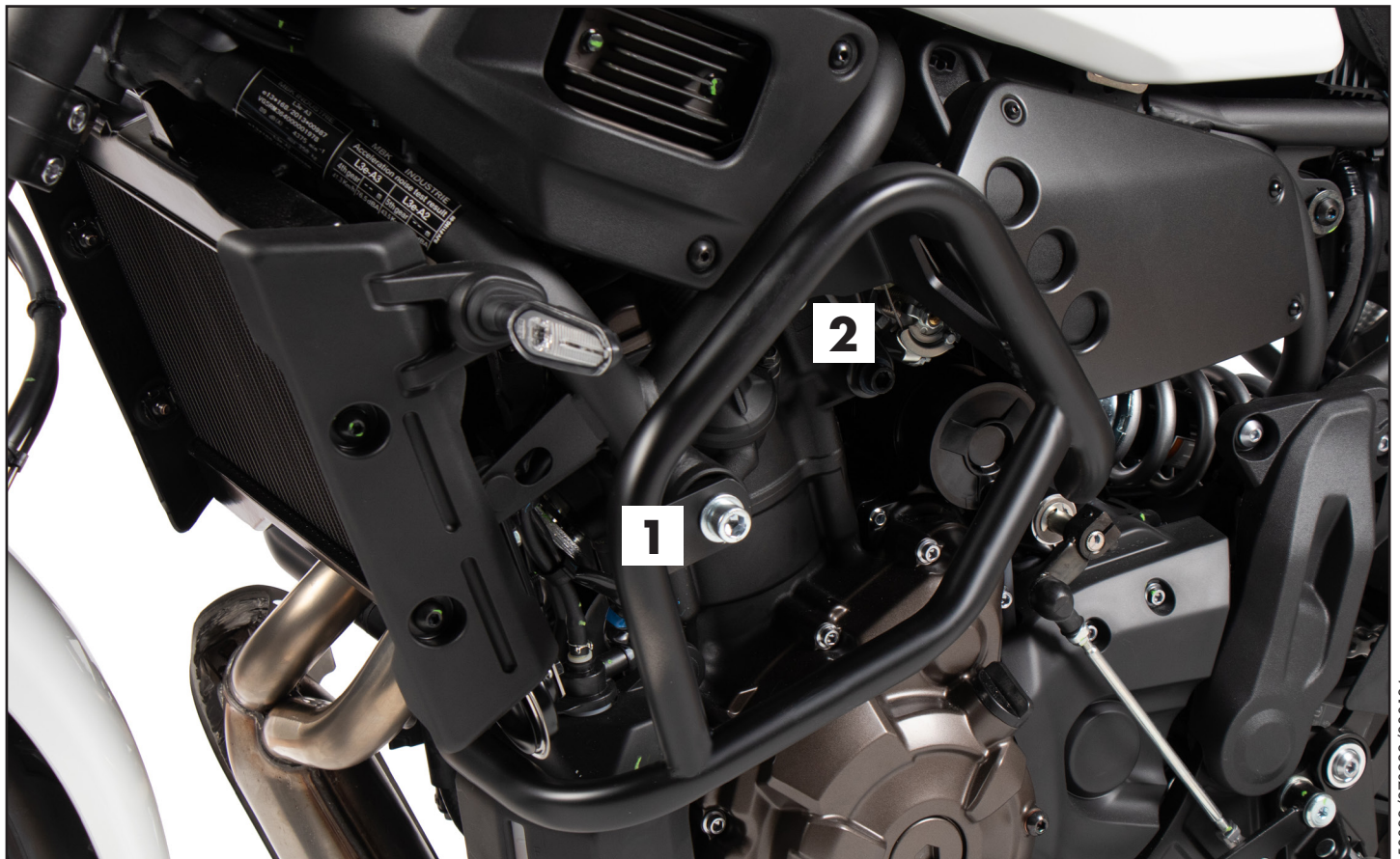

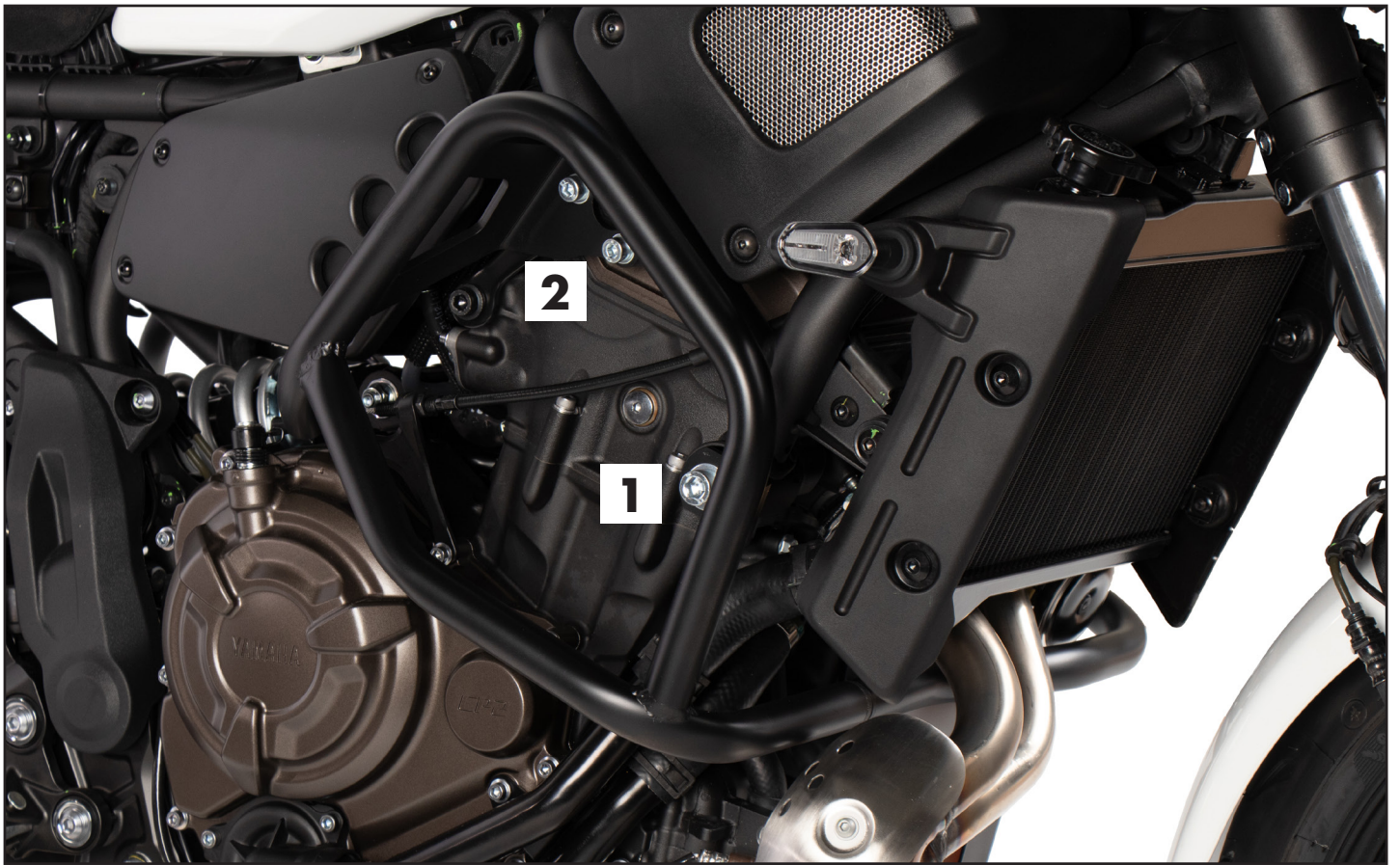

Wichtig / Important:

Beachten Sie die in Ihrem Land geltenden Zulassungsbestimmungen.
Für den Bereich der BRD gilt: Ein Eintrag in die Fahrzeugpapiere ist nicht erforderlich.

Wir empfehlen, die Montage in einer Fachwerkstatt durchführen zu lassen. Bei der Montage, alle zugänglichen Schrauben vorerst nur locker andrehen, sodass eine spannungsfreie Montage gewährleistet wird. Beim Anziehen der Schrauben, Anzugsmomente beachten.

We recommend having the installation carried out in a professional workshop. During installation, tighten all accessible screws loosely at first to ensure tension-free installation. When tightening the screws, observe the tightening torques.

**Den Motor unterbauen. Eine Seite nach der anderen montieren.
Ansonsten besteht die Gefahr, dass sich der Motor absenkt.**

**Underbuild the engine. Mount one side after the other!
Otherwise, there is the risk that the engine block change position.**

Vorbereitende Maßnahmen / Preparatory actions

Jeweils die beiden oberen, sowie die vordere Schraube der Motoraufhängung entfernen, diese entfallen.

Remove the two screws above and the front screw of the engine suspension, these are omitted.

Montageanleitung / Installation Instruction

Montage Motorschutzbügel

rechts/links vorne:

Mit der Zylinderschraube M12x1,25x90 sowie U-Scheibe Ø12,5. Zwischen Lasche und Rahmen die Stahldistanz Ø30xØ13x47 fügen.

Vorne die Rohrenden mit dem Verbindungsstück Ø25 zusammenstecken.

Fastening of the engine guard

right/left front:

With the allen screw M12x1,25x90 and washer Ø12,5.

Insert metal spacer Ø30xØ13x47 between lash and frame.

At the front plug the bracket halves together with the connector.

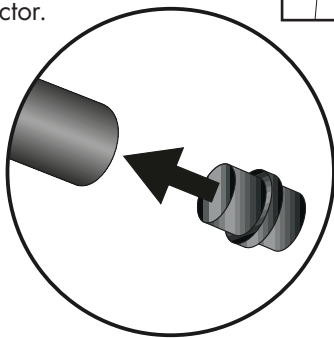
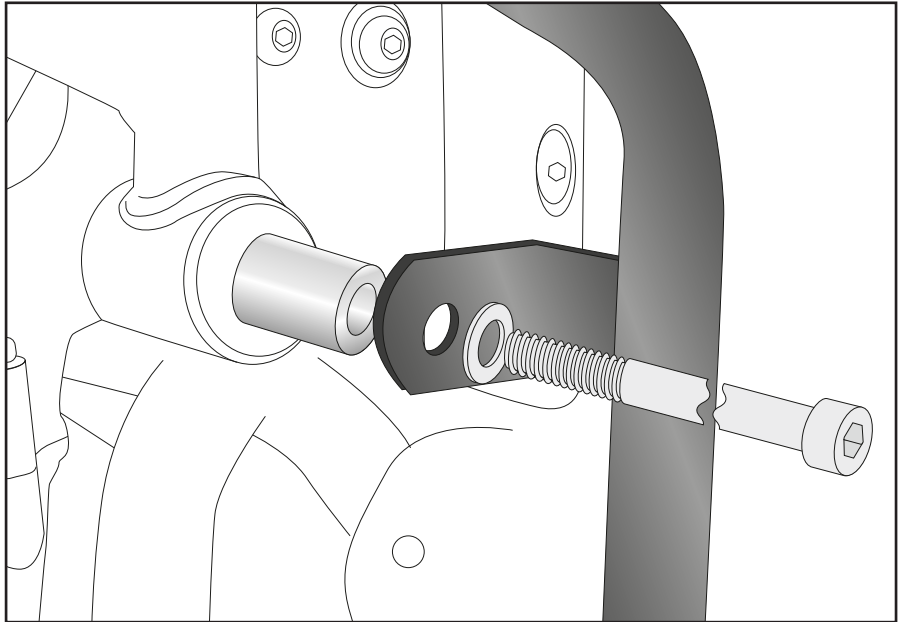
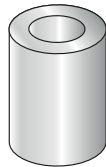
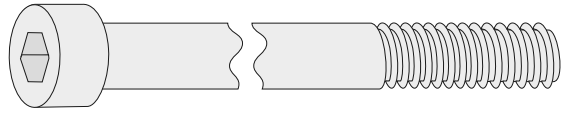
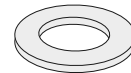
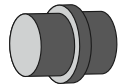
1**2x****2x****2x****1x**

Montage Motorschutzbügel oben

rechts/links:

Mit den Zylinderschrauben M8x25 sowie U-Scheiben Ø8,4.

Fastening of the engine guard top

right/left:

With the allen screws M8x25 and washers Ø8,4.

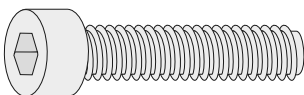
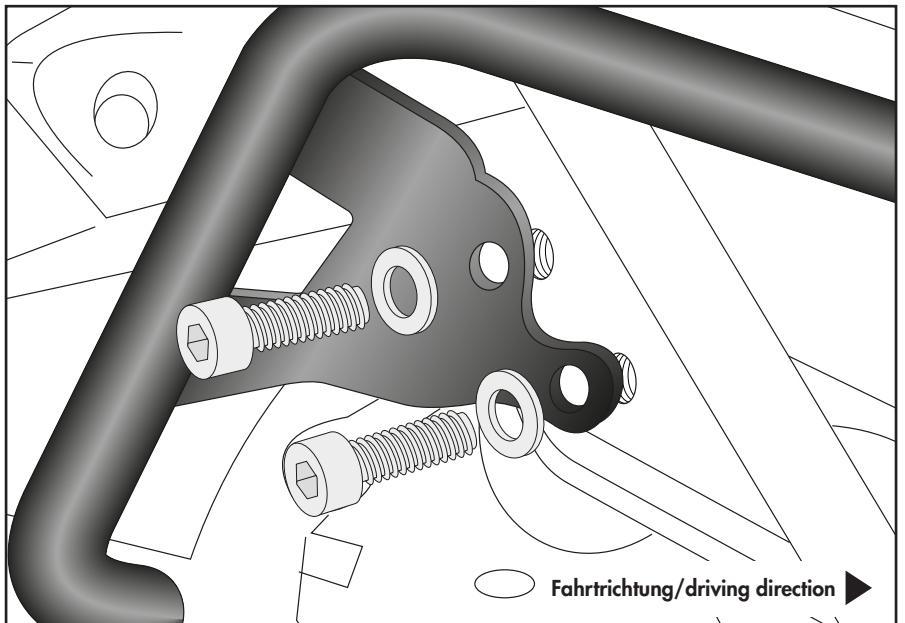
4x**4x****2**

Fahrtrichtung/driving direction ▶



Achtung / Attention:

Nach der Montage alle Verschraubungen auf festen Sitz kontrollieren! Abgebaute Teile wieder montieren. Bitte beachten Sie unsere beigefügten Serviceinformationen.

Control all screw connections after the assembling for tightness! Reassemble the dismantled parts. Please notice our enclosed service information.

Weiteres Zubehör für dieses Modell auf www.hepco-becker.de / More accessories for this model see www.hepco-becker.de

HEPCO&BECKER GmbH | An der Steinmauer 6 | 66955 Pirmasens | Germany | Tel. +49 6331 1453100 | Fax: +49 6331 1453 120 | Mail: vertrieb@hepco-becker.de