

# RÜCKENPOLSTER/BACKREST XCORE TOPCASE 40



Art.Nr./Item-no.:

**700322** schwarz/black

## Inhalt

1x M25234 Rückenpolster  
1x 700014618 Schraubensatz:

4 Flanschkopfschraube K50x14

## Content

1x M25234 Backrest  
1x 700014618 Screw kit:

4 Flange screw K50x14

## Benötigte Werkzeuge / Required tools

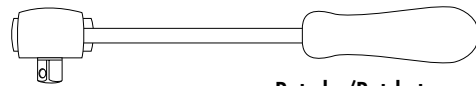
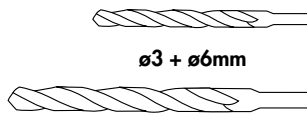
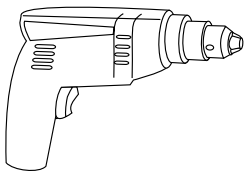

Ratsche/Ratchet

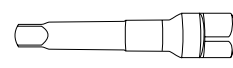
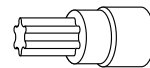

Verlängerung/extension



## Wichtig / Important:

Beachten Sie die in Ihrem Land geltenden Zulassungsbestimmungen. Für den Bereich der BRD gilt: Ein Eintrag in die Fahrzeugpapiere ist nicht erforderlich. Wir empfehlen, die Montage in einer Fachwerkstatt durchführen zu lassen. Bei der Montage, alle zugänglichen Schrauben vorerst nur locker andrehen, sodass eine spannungsfreie Montage gewährleistet wird. Beim Anziehen der Schrauben, Anzugsmomente beachten.

We recommend having the installation carried out in a professional workshop. During installation, tighten all accessible screws loosely at first to ensure tension-free installation. When tightening the screws, observe the tightening torques.

## Vorbereitende Maßnahmen / Preparatory actions

Vor dem Bohren das 100 mm Maß auf der Bohrschablone kontrollieren!

Bohrschablonen ausschneiden und wie gezeigt anlegen.

Before drilling, check the 100 mm measurement on the drilling template!

Cut out the drilling templates and position it as shown.

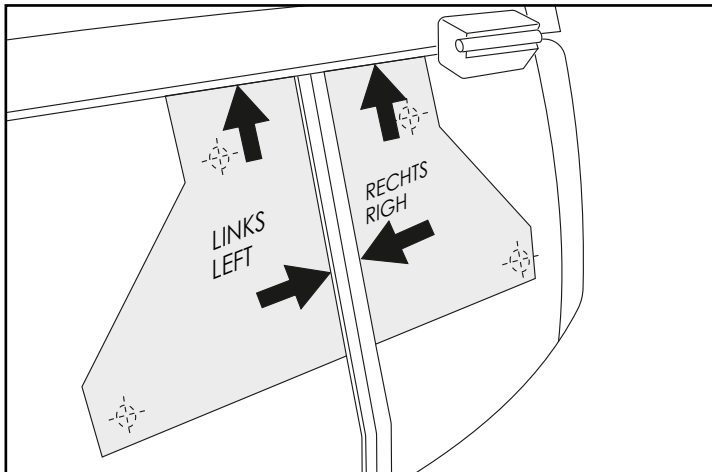

Die Bohrungen mit dem Bohrer  $\varnothing$  3 mm vorbohren.  
Die Bohrungen mit dem Rückenpolster kontrollieren und ggf. korrigieren. Bohrungen auf  $\varnothing$  6 mm aufbohren.

Pre-drill the holes with a 3 mm drill bit. Check the holes with the backrest and correct if necessary. Drill the holes to a diameter of 6 mm.

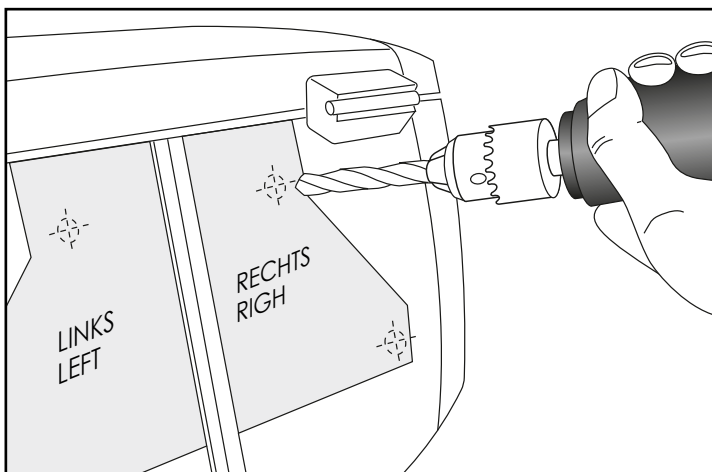

## Montageanleitung / Installation Instruction

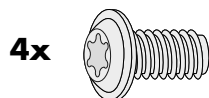

K50x14

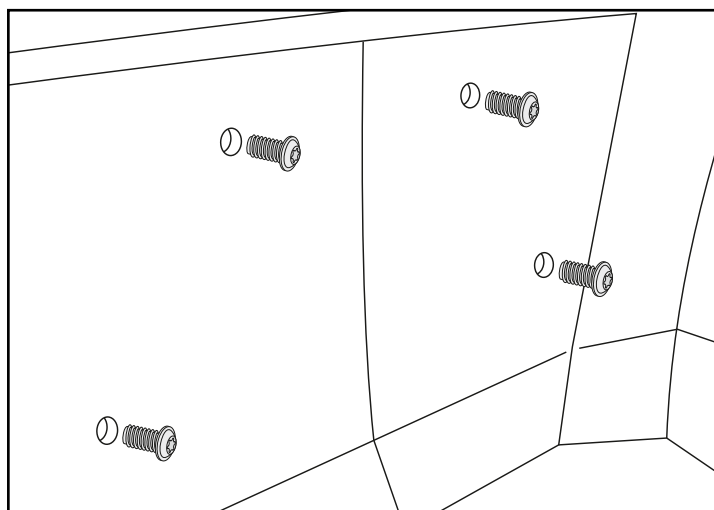

### Achtung / Attention:

Nach der Montage alle Verschraubungen auf festen Sitz kontrollieren! Bitte beachten Sie unsere beigelegten Serviceinformationen.

Control all screw connections after the assembling for tightness! Please notice our enclosed service information.

Weiteres Zubehör auf [www.hepco-becker.de](http://www.hepco-becker.de) / More accessories see [www.hepco-becker.de](http://www.hepco-becker.de)

HEPCO&BECKER GmbH | An der Steinmauer 6 | 66955 Pirmasens | Germany | Tel. +49 6331 1453100 | Fax: +49 6331 1453 120 | Mail: [vertrieb@hepco-becker.de](mailto:vertrieb@hepco-becker.de)

## Bohrschablone / Drilling template Xcore Topcase 40

Vor dem Bohren das 100 mm Kontrollmaß auf der Bohrschablone kontrollieren!  
Before drilling, check the 100 mm Control measure on the drilling template!

