



## Aprilia Tuono V4 Factory

(2025-)

Art.Nr./Item-no.:

6707716 00 01 schwarz/black

### Inhalt

- 1x 700015206 Gepäckplatte
- 1x 700015207 Unterbau
- 1x 700015208 Schraubensatz:
  - 3 Senkschraube M6x20
  - 2 Senkschraube M5x40
  - 3 U- Scheibe Ø6,4
  - 3 Selbstsichernde Mutter M6
  - 4 Gummipuffer
  - 4 Verschlussstopfen Ø8
  - 1 H&B Logo Ø30
  - 2 Alu Distanz Ø13xØ6x18
  - 1 Dichtband 100 cm

### Content

- 1x 700015206 Sportrack plate
- 1x 700015207 Base plate
- 1x 700015208 Screw kit:
  - 3 Countersunk screw M6x20
  - 2 Countersunk screw M5x40
  - 3 Washer Ø6,4
  - 3 Self lock nut M6
  - 4 Rubber bumper
  - 4 Plastic plug Ø8
  - 1 H&B Logo Ø30
  - 2 Alu spacer Ø13xØ6x18
  - 1 Dichtband 100 cm

Das Sportrack ist festverschraubt. Montage von Topcase sowie Verbreiterung nicht möglich.  
The sports rack is bolted securely in place. It is not possible to fit a top case or a widening kit.

Kombinierbar mit  
Can be combined with  
C-Bow



### Benötigte Werkzeuge / Required tools



Schraubensicherung,  
mittelfest /  
Liquid thread locker,  
medium strength

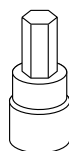

Set

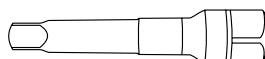

Verlängerung/extension

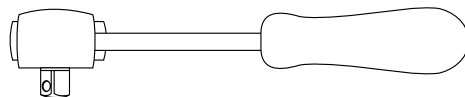

Ratsche/Ratchet

### **Wichtig / Important:**

Beachten Sie die in Ihrem Land geltenden Zulassungsbestimmungen.

Für den Bereich der BRD gilt: Ein Eintrag in die Fahrzeugpapiere ist nicht erforderlich.

Wir empfehlen, die Montage in einer Fachwerkstatt durchführen zu lassen. Bei der Montage, alle zugänglichen Schrauben vorerst nur locker andrehen, sodass eine spannungsfreie Montage gewährleistet wird. Beim Anziehen der Schrauben, Anzugsmomente beachten.

We recommend having the installation carried out in a professional workshop. During installation, tighten all accessible screws loosely at first to ensure tension-free installation. When tightening the screws, observe the tightening torques.

### **Vorbereitende Maßnahmen / Preparatory actions**

Die Soziusabdeckung / Höcker entfernen, diese entfällt.

Remove the passenger seat cover / hump; this part is not required.

Die beiden darunterliegenden Schrauben der Kunststoffabdeckung entfernen.

Remove the two screws underneath the plastic cover.

Die Aludistanzen in die Vertiefung stellen.

Place the alu spacers into the recess.

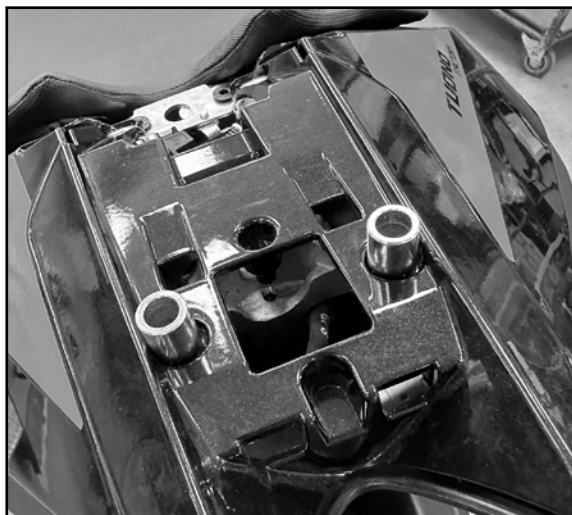
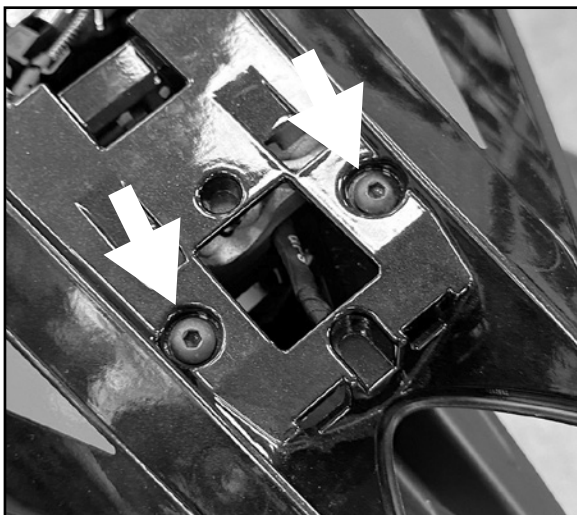

**2x**

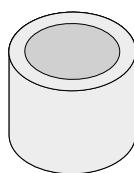

Ø13xØ6x18

# Montageanleitung / Installation Instruction

## Unterbau/Base plate:

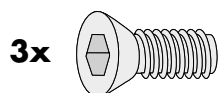

M6x20

**1**



Ø6,4



M6



Ø8mm

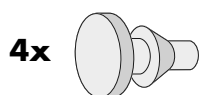

Gummipuffer  
Ruber buffer

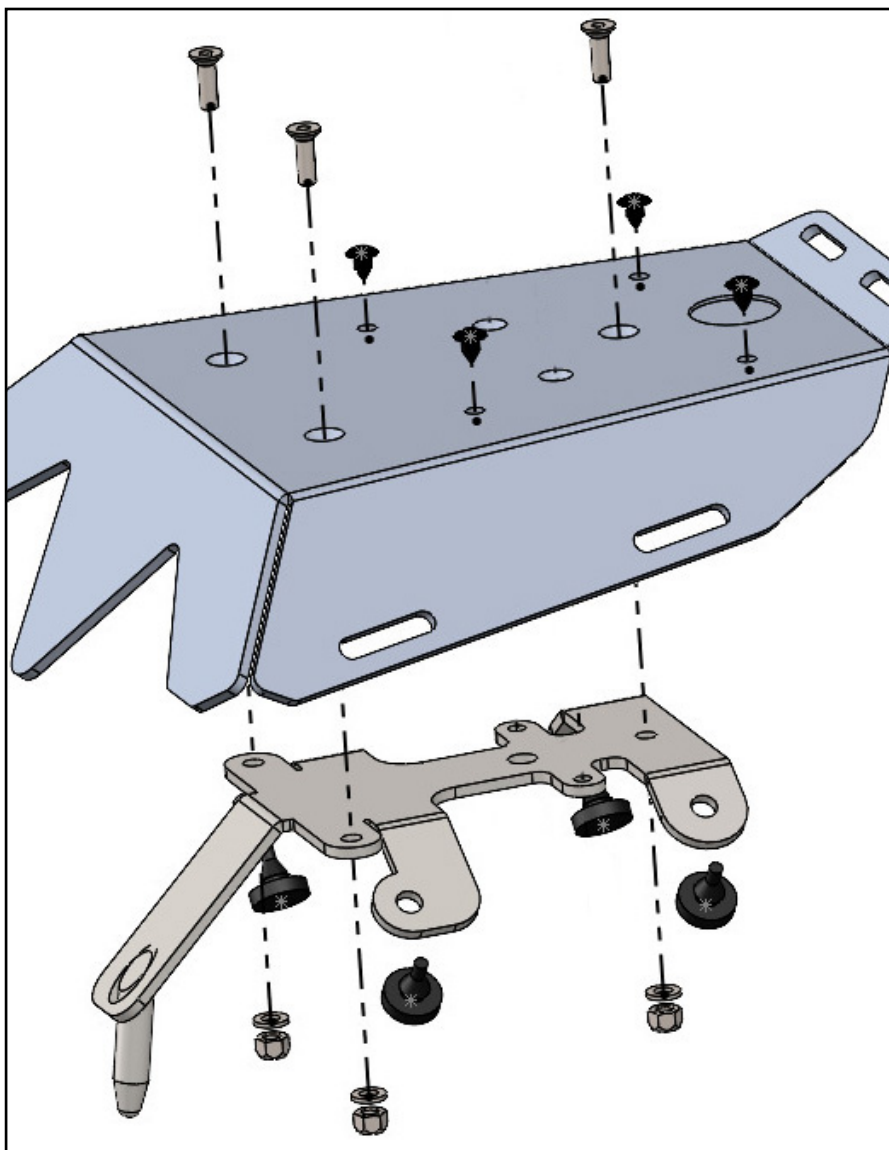

Das H&B Logo in die Vertiefung einkleben.  
Das Dichtband wie abgebildet anbringen.

### Hinweis:

je nach Witterung dauert es bis zu 48h bis das Band seine volle Ausdehnung/ Höhe erreicht. Abhängig vom Abstand zwischen Platte und Verkleidung muss das Dichtband entweder auf der Platte oder an den Seiten angebracht werden.

Glue the H&B logo into the recess.  
Fit the sealing tape as shown.

### Note:

depending on weather conditions, it takes up to 48 hours for the seal strip to reach its full extension/height. Depending on distance between plate and fairing, the sealing tape must be applied either to the panel or to the sides.

**2**

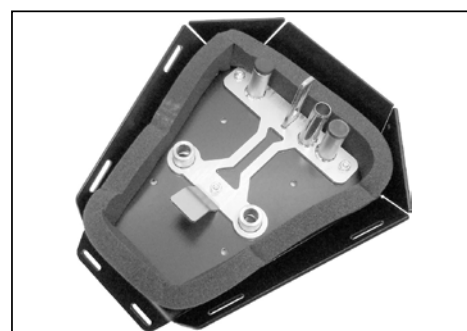

Symbolbilder/Symbolic images

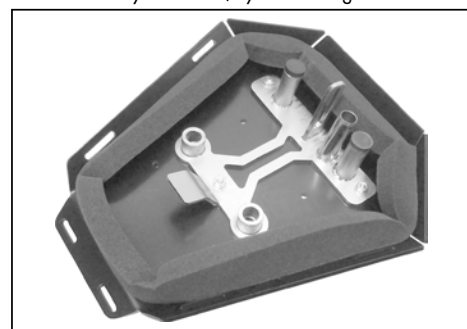

**Montage des SPORTRACKS am Motorrad:  
Fastening of the SPORTRACK at the bike:**

**3**

Das Sportrack vorne in die Verriegelung drücken, hinten mit den Senkschrauben M5x40 samt Aludistanzen im Heck verschrauben. Darauf achten, dass die Verriegelung hörbar einrastet.

Press the Sportrack into the front locking mechanism and secure the rear section with the countersunk screws M5x40 and alu spacers. Ensure that the locking mechanism clicks audibly into place.

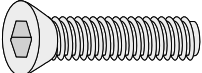
**2x**  M5x40

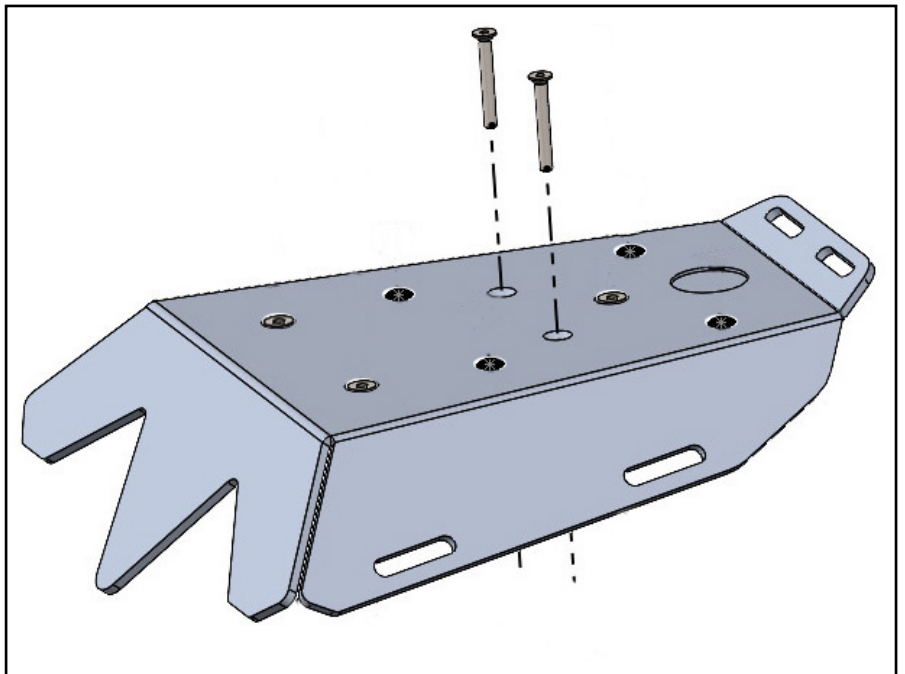

**Demontage des Sportracks:**

**Removing the Sportrack:**

Die Senkschrauben M5x40 entfernen.  
Zum Lösen des Sportracks zunächst leichten Druck auf das Rack ausüben, anschließend mit dem Schlüssel entriegeln.

Remove the countersunk screws M5x40.  
To remove the Sportrack, first apply slight pressure to the rack, then unlock it using the key.

**Bitte vor dem Fahren den festen Sitz des SPORTRACKS im Schloss kontrollieren.**

**Please check that the SPORTRACK is securely fitted before driving.**



**Achtung / Attention:**

**Nach der Montage alle Verschraubungen auf festen Sitz kontrollieren! Abgebaute Teile wieder montieren. Bitte beachten Sie unsere beigefügten Serviceinformationen.**

**Control all screw connections after the assembling for tightness! Reassemble the dismantled parts. Please notice our enclosed service information.**

Weiteres Zubehör für dieses Modell auf [www.hepco-becker.de](http://www.hepco-becker.de) / More accessories for this model see [www.hepco-becker.de](http://www.hepco-becker.de)

HEPCO&BECKER GmbH | An der Steinmauer 6 | 66955 Pirmasens | Germany | Tel. +49 6331 1453100 | Fax: +49 6331 1453 120 | Mail: [vertrieb@hepco-becker.de](mailto:vertrieb@hepco-becker.de)