

Important! Care and cleaning information

Heat will turn your exhaust system a golden or purple colour, this is normal result of nature of material.

If you find a leak, a little high temperature silicon sealant should fix it.

Clean your exhaust with stainless steel polish every 1-2 months to retain the luster and remove dirt and grime.

If you ride in snow areas or near the sea, carefully wipe the exhaust down to remove any possible salt residue, which result in rusting.

If you are storing your motorcycle for the season, wipe the exhaust system down with rubbing alcohol before storage.

Check all fasteners are properly tighten after first 100 km. and every 1000 Km.

Any abuse, misuse, crash, improper installation and/or modifications done over the exhaust system will avoid any warranty.

Important! Informations de maintenance et de nettoyage

Le chaleur peut faire changer de couleur le silencieux principalement a l'entrée ou la sortie de gaz.

La couleur peut être dorée ou violette, ceci est un phénomène normal de réaction du métal à la chaleur sur l'anodisation.

En cas de légère fuites de gaz celles-ci peuvent être comblées avec un joint silicone haute température.

Nettoyer régulièrement votre ligne d'échappement avec un polish (doux) et un chiffon non abrasif (coton) pour ne pas rayer l'anodisation.

Si vous êtes amenés à conduire l'hiver sur des routes salées, en bord de mer ou lors d'une immobilisation prolongée, nous vous conseillons de nettoyer votre ligne avec de l'alcool (type nettoyeur vitre).

Vérifier les fixations de votre ligne de silencieux lors des 100 premiers Km. puis tous les 1000 Km.

Tout abus, mauvaise utilisation, collision, mauvais montage ou modification sur la ligne d'échappement entraînera l'annulation de la garantie.

Importante! Información de mantenimiento y limpieza

El calor cambiará el color del sistema de escape a dorado o lila, siendo un proceso natural de los materiales.

Si aprecia pequeñas fugas, puede obturarlas con sellante de silicona de alta temperatura.

Limpie su sistema de escape con pulimento para acero inox. cada 1-2 meses para mantener el brillo y retirar la suciedad.

Si conduce en zonas de nieve o cerca del mar, limpie cuidadosamente el sistema de escape para retirar posibles restos de sal que oxidarán el escape.

Si va a guardar la motocicleta por un largo periodo, limpie el sistema de escape con alcohol antes de aparcarla.

Compruebe todas las fijaciones de su línea de escape después de los primeros 100 Km. Y cada 1000 Km.

Cualquier abuso, mal uso, colisión, defecto de instalación y/o modificaciones realizadas sobre el sistema de escape invalidarán cualquier garantía.

Document nº

7085

Adaptable silencer / Adaptable schalldämpfer

Silenciador adaptable / Silencieux adaptable

Mark: **KAWASAKI**

Approved for:
ZRX 1100 / ZXR 1100 II (ZRT10C)

Compatible with:

Exhaust type:
Original position

Last update: 26/04/2017

FITTING KIT PARTS

3 x TLL0M8X12D7984

1 x JUNT60 VI

1 x JUNTADP

1 x ADAP2

Important! Please read carefully

Is recommended that fitting be made by a qualified motorcycle technician.

Carefully read all instructions before starting installation.

Make sure that all motorcycle parts are completely cool before starting.

All silencers without CE e9-Approval number are not for road use.

Important! A lire Attentivement

Il est recommandé que le montage soit effectué par un mécanicien qualifié.

Bien lire avec attention toute la notice de montage avant de commencer le montage.

Attendre que toutes les pièces de la moto soit froide avant de commencer l'installation des silencieux.

Toutes les silencieux sans numéro d'homologation CE e9 no doivent pas être utilisés sur la voie publique.

Importante! Lea atentamente

Es recomendable que la instalación sea efectuada por un mecánico cualificado.

Lea detenidamente todas las instrucciones antes de empezar la instalación.

Asegúrese que todos los componentes de la motocicleta estén totalmente fríos antes de manipularlos.

Todos los silenciadores sin número de homologación CE e9 marcado no son aptos para su uso en la vía pública.

Fitting instructions

1. Remove the original silencer.
2. Mount the adaptable silencer on the original anchorage of the motorcycle, using the gasket and the screws supplied.
3. Check that the fasteners are properly tightened.

Montageanleitung

1. Bauen Sie den Original-Schalldämpfer ab.
2. Schrauben sie den umbau-schalldämpfer mit der mitgelieferten dichtung und den schrauben and die originalverankerungen des motorrades an.
3. Überprüfen Sie, ob die Befestigungen richtig festgezogen sind.

Instructions de montage

1. Démonter le silencieux d'origine.
2. Monter le silencieux adaptable sur les mêmes ancrages d'origine de la motocyclette, en utilisant le joint et les vis fournis.
3. Vérifier si le fixations sont bien serrées.

Instrucciones de montaje

1. Desmontar el silenciador original.
2. Montar el silenciador adaptable sobre los mismos anclajes originales de la motocicleta, utilizando la junta y los tornillos que se suministran.
3. Comprobar que las fijaciones estén debidamente apretadas.



Fig.1

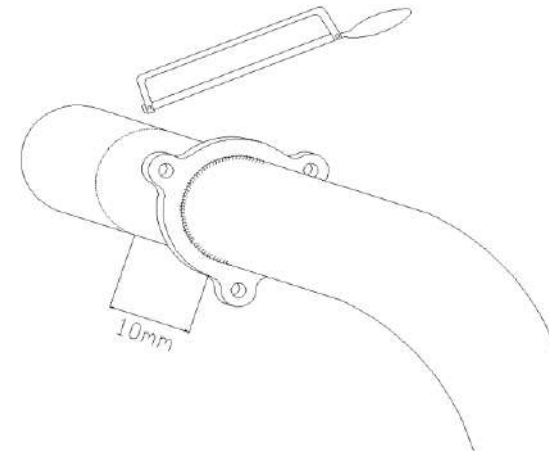

Fig.2

