

C-Bow Taschenhalter / Soft bag holder

HONDA VFR 800 X CROSSRUNNER
 ab Baujahr 2015 / from date of manufacture 2015

Artikel Nr.: / Item-no.:

630992 00 05 anthrazit/anthracite



DE INHALT
GB CONTENTS

2	700007063	C-Bow schwarz	2	700007063	C-Bow schwarz
1	700008881	Haltheadapter links	1	700008881	adapter left
1	700008882	Haltheadapter rechts	1	700008882	adapter right
1	700008883	Gegenlasche links	1	700008883	retaining tab left
1	700008884	Gegenlasche rechts	1	700008884	retaining tab right
1	700008885	Schraubensatz:	1	700008885	Screw kit:
	2x	Stahldistanz Ø18 x Ø9 x 60mm, anthrazit		2x	steel spacer Ø18 x Ø9 x 60mm, anthracite
	2x	Zylinderschraube Innensechskant M8 x 90mm		2x	allen screw M8 x 90mm
	2x	Zylinderschraube Innensechskant M8 x 20mm		2x	allen screw M8 x 20mm
	6x	Sechskantschraube M6 x 40mm		6x	hexagon bolt M6 x 40mm
	4x	U-Scheibe Ø 8,4		4x	washer Ø 8,4
	6x	U-Scheibe Ø 6,4		6x	washer Ø 6,4
		15cm Moosgummistreifen, selbstklebend			15cm foam rubber strip, self-adhesive

DE BENÖTIGTE WERKZEUGE
GB TOOLS REQUIRED

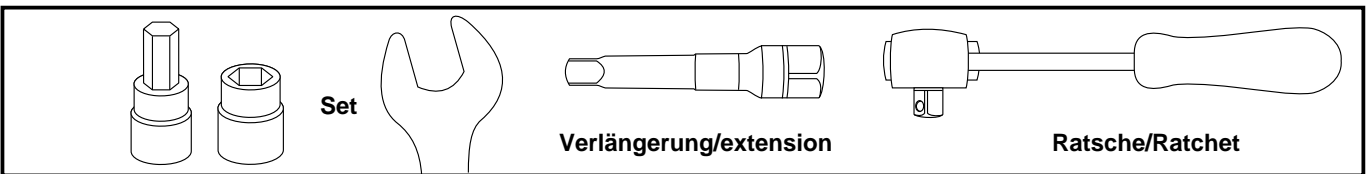

080415/170615/060517

C-Bow Taschenhalter / Soft bag holder

HONDA VFR 800 X CROSSRUNNER
ab Baujahr 2015 / from date of manufacture 2015

Artikel Nr.: / Item-no.:

630992 00 05 anthrazit/anthracite



DE WICHTIG
GB IMPORTANT

DE MONTAGEANLEITUNG
GB MOUNTING INSTRUCTIONS

Die Voraussetzung für die Montage ist natürlich eine gewisse technische Erfahrung. Ziehen sie alle zugänglichen Schrauben zuerst nur locker an. Nachdem alles montiert ist, werden die Schrauben dann auf das entsprechende Anzugsmoment festgezogen. Dadurch wird sichergestellt, dass das Produkt spannungsfrei angebaut ist. Anzugsmomente beachten! Nach der Montage alle Verschraubungen auf festen Sitz kontrollieren!

Of course, the assembly requires a certain technical experience. First, tighten all screws only loosely. After mounting all parts, the screws should be tightened to the torque specified. This guarantees, that the product is mounted without tension. Observe the tightening torques of the manufacturer! Control all screw connections after the assembling for tightness!

DE VORBEREITUNG
GB PREPARING

Die Unterseite der Lasche am Halteadapter und die Gegelaschenoberseite werden zum Schutz mit Moosgummi beklebt.

Stick the with foam rubber strip to the bottom of the tab on the adapter and the top of the retaining tabs for protection.

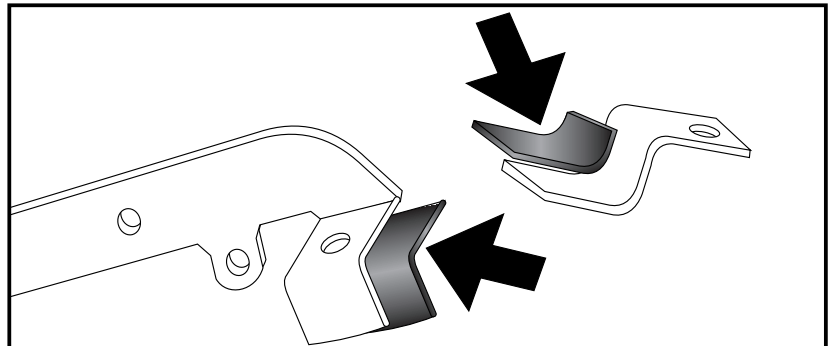

In der vorderen Aussparung der Originalkofferaufnahme befindet sich eine Schraube. Diese demontieren, sie entfällt.

Dismantle the screw in the front recess of the original case holder - it is obsolete.

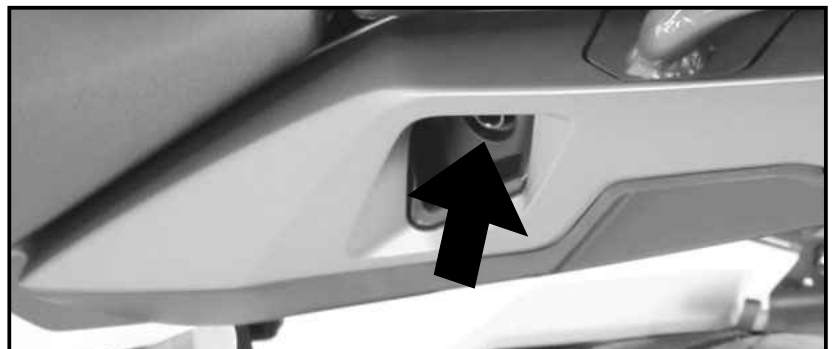

Vorbereitung C-Bow:

C-Bows und Halteadapter müssen vormontiert werden.

Die C – Bow werden mit den Sechskantschrauben M6 x 40 mm und U-Scheiben Ø6,4 an die Halteadapter montiert.

Preparing of the C-Bow:

C-Bows and the adapters must be pre-assembled. Use hexagon bolts M6x40 and washers ø6,4.

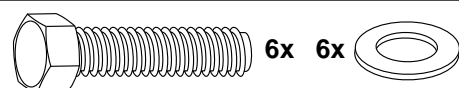

1

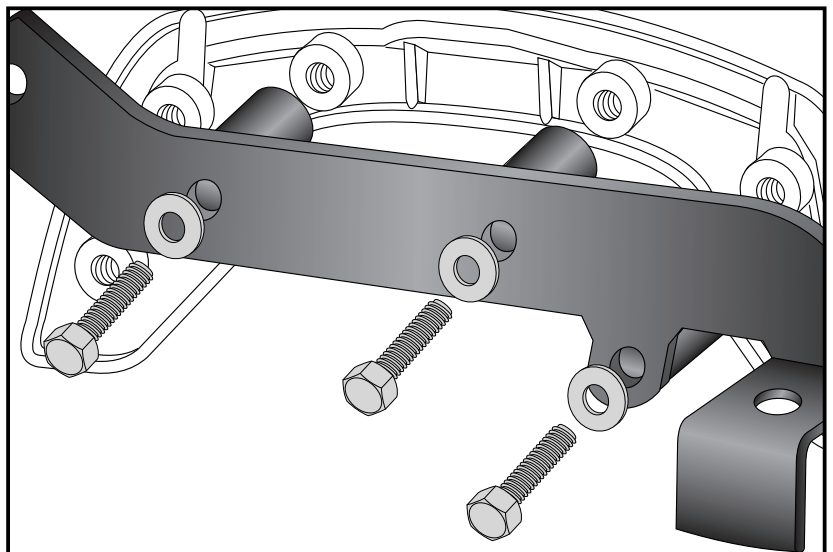

C-Bow Taschenhalter / Soft bag holder

HONDA VFR 800 X CROSSRUNNER
ab Baujahr 2015 / from date of manufacture 2015

Artikel Nr.: / Item-no.:

630992 00 05 anthrazit/anthracite



DE MONTAGEANLEITUNG
GB MOUNTING INSTRUCTIONS

2 Montage der C-Bows rechts und links hinten:
in den Originalkofferaufnahmen.

Die vormontierten C-Bows werden hinten in die Aussparung der Originalkofferaufnahme eingeführt.

Fastening of the C-Bows right and left rear:

in the original case recesses.
Push the pre-assembled C-Bows in the original case recesses.

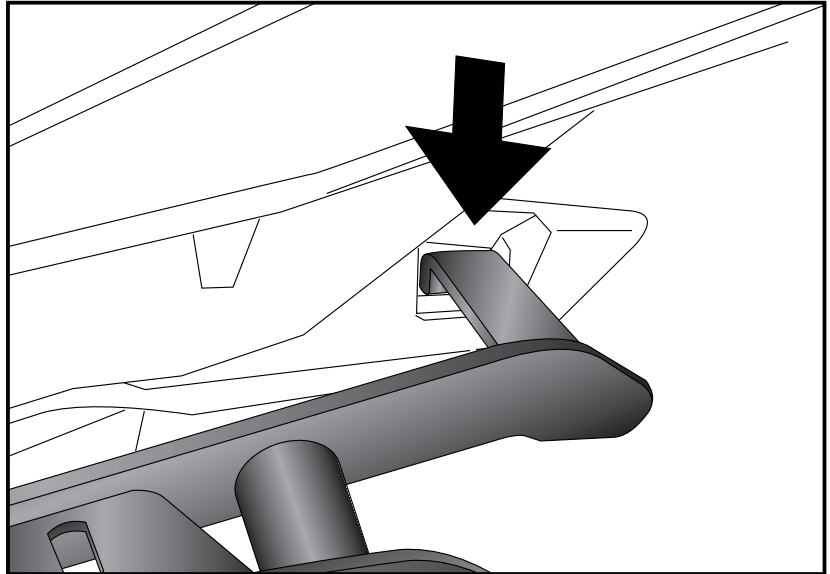

3 Montage der C-Bows rechts und links vorne:

in den Originalkofferaufnahmen.
Vorne an dem freien Gewinde M8 wird der Halteadapter mit der Inbusschraube M8 x 90mm und U – Scheibe Ø8,4 verschraubt.
Zwischen Halteadapter und Anschraubpunkt wird die Distanz Ø18 x Ø9 x 60mm verbaut.

Fastening of the C-Bows left + right front:

in the original case recesses at the free threads.

Use allen screws M9 x 90 and washers ø8,4.

Add alu spacer Ø18 x Ø9 x 60mm between adapter and bike.

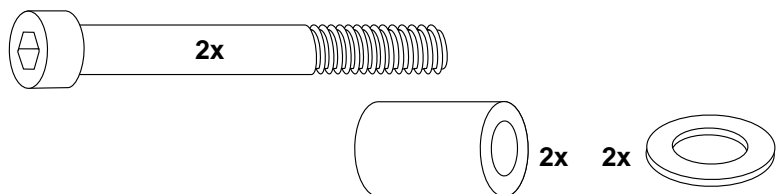
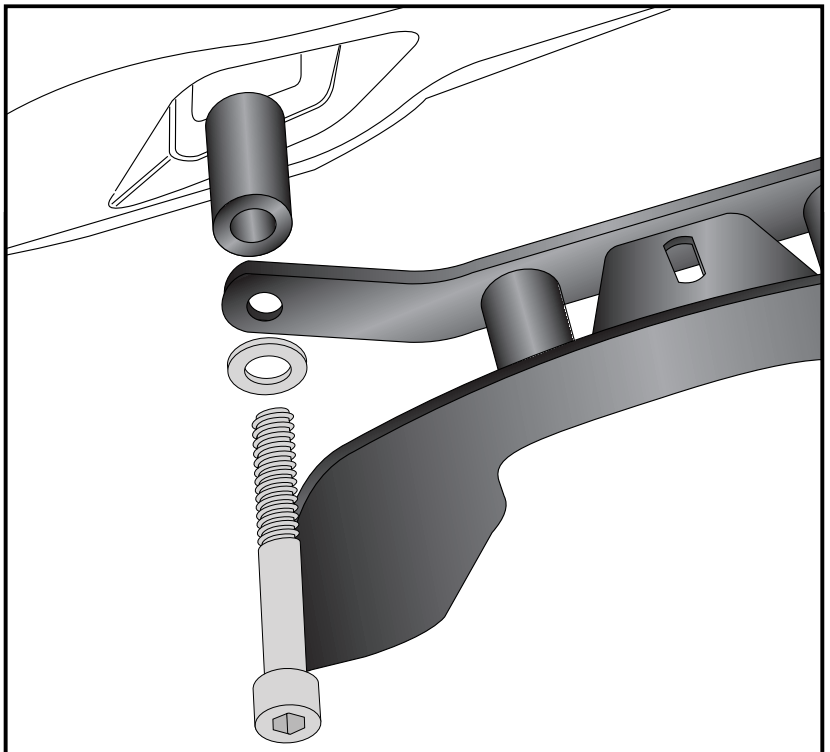

C-Bow Taschenhalter / Soft bag holder

HONDA VFR 800 X CROSSRUNNER
ab Baujahr 2015 / from date of manufacture 2015

Artikel Nr.: / Item-no.:

630992 00 05 anthrazit/anthracite



DE MONTAGEANLEITUNG
GB MOUNTING INSTRUCTIONS

Montage der C-Bows rechts und links hinten:

An der hinteren Befestigung wird der C-Bow zusätzlich gesichert. Hierzu die Gegenlasche von unten am Halteadapter mit der Inbusschraube M8 x 20mm und U – Scheibe Ø8,4 verschrauben.

Fastening of the C-Bows left + right rear:

the rear fixing point of the C-Bows is additionally secured. For this purpose, fix the retaining tab at the bottom of the adapter with the screw M8 x 20mm and U - washer Ø8,4.

3

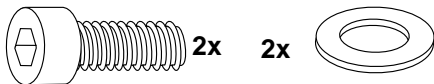
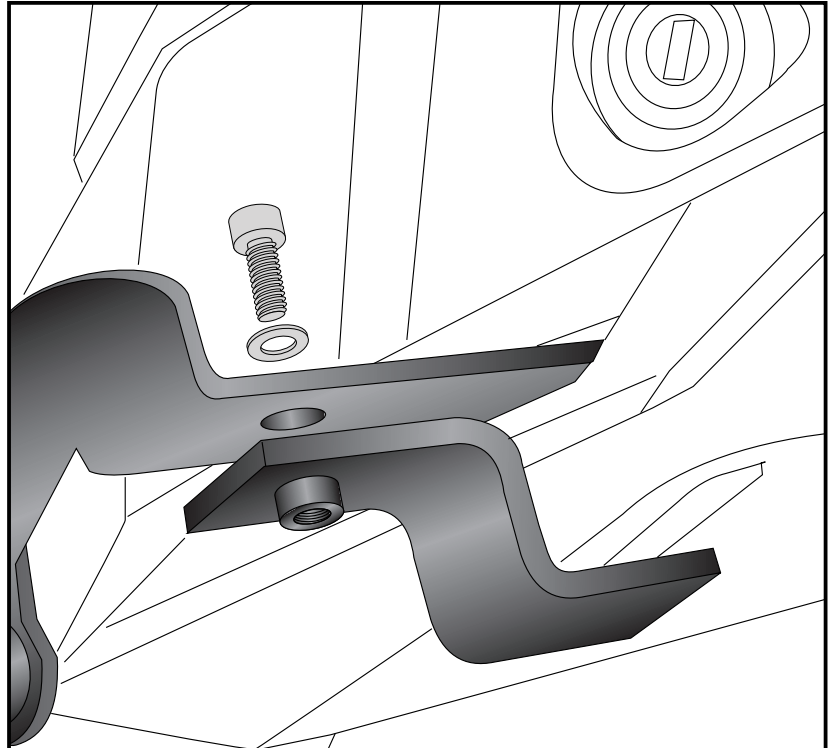

Als weiteres Zubehör lieferbar / Also available:

Alurack	650992 01 05
Easyrack	661992 01 05
Motorschutzbügel/Engine guard	501992 00 01
Motorschutzbügel EDELSTAHL/Engine guard STAINLESS STEEL	501992 00 22
Hauptständer/Center stand	505992 00 01
Verbreiterung/Enlargement	800992 00 05
Tankring	506013-5

Weiteres Zubehör auf unsere Homepage. More accessories: see our homepage.



Hepco & Becker GmbH
An der Steinmauer 6
D-66955 Pirmasens
Germany

Tel.: +49 (0)6331 - 1453 - 100
Fax: +49 (0)6331 - 1453 - 120
eMail: vertrieb@hepco-becker.de
www.hepco-becker.de